



# 12Α-7: Κλασική Αρχαιολογία: Αρχιτεκτονική, Πολεοδομία, Οικιστική

Ζ' ΕΞΑΜΗΝΟ



# ΤΑ ΑΡΧΑΙΑ ΕΛΛΗΝΙΚΑ ΙΕΡΑ ΚΑΙ Η ΠΟΛΙΤΙΚΗ ΤΟΥΣ ΔΙΑΣΤΑΣΗ

ΧΩΡΟΤΑΞΙΑ, ΚΤΙΡΙΑ, ΑΝΑΘΗΜΑΤΑ



# Η ΜΟΡΦΟΛΟΓΙΑ ΤΩΝ ΟΙΚΟΔΟΜΗΜΑΤΩΝ ΤΩΝ ΙΕΡΩΝ



# Η ΜΟΡΦΟΛΟΓΙΑ ΤΩΝ ΙΕΡΩΝ



# Περίβολος

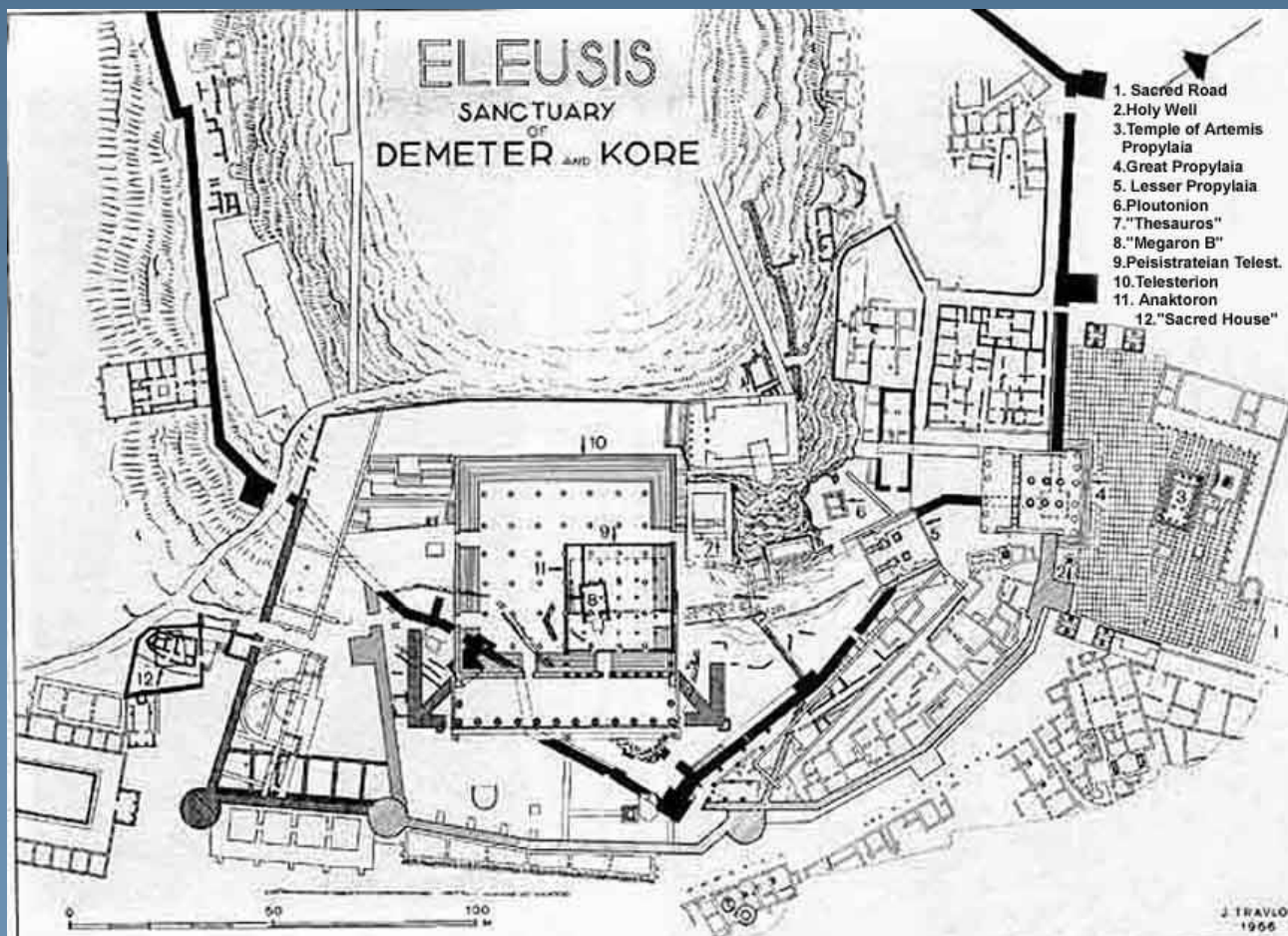



# Περίβολος του ιερού της Δήμητρας στην Ελευσίνα

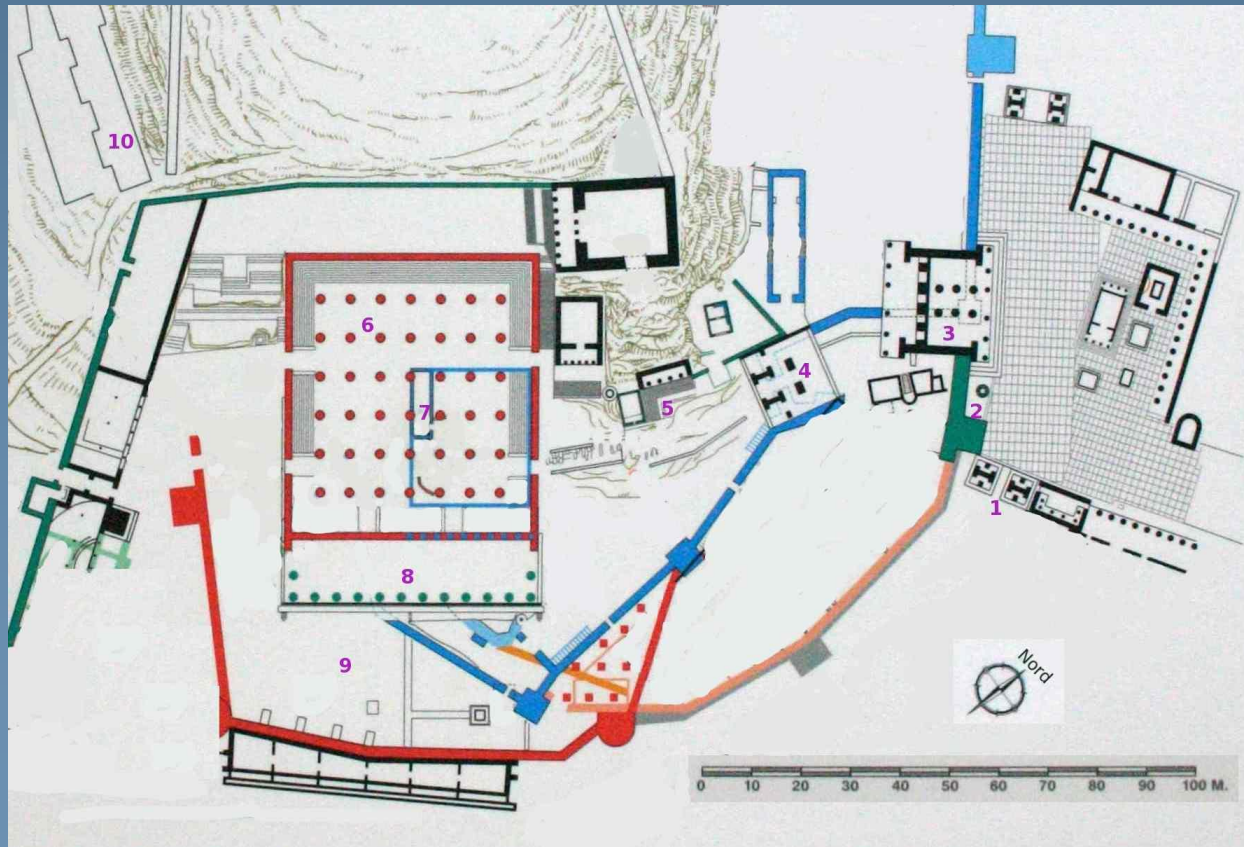



# Πύλη - Πρόπυλο

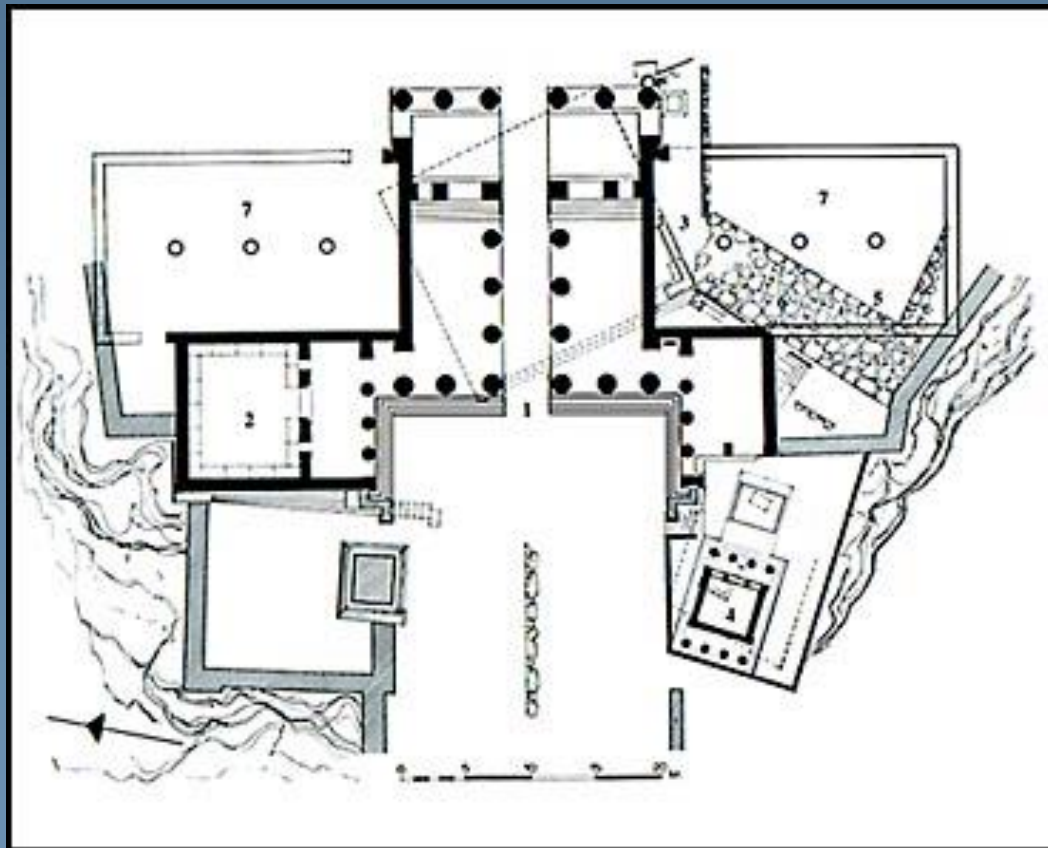



# Ιερό Δήμητρας στην Ελευσίνα



*Αναπαράσταση Μικρών Προπυλαίων*



*Μικρά Προπύλαια*

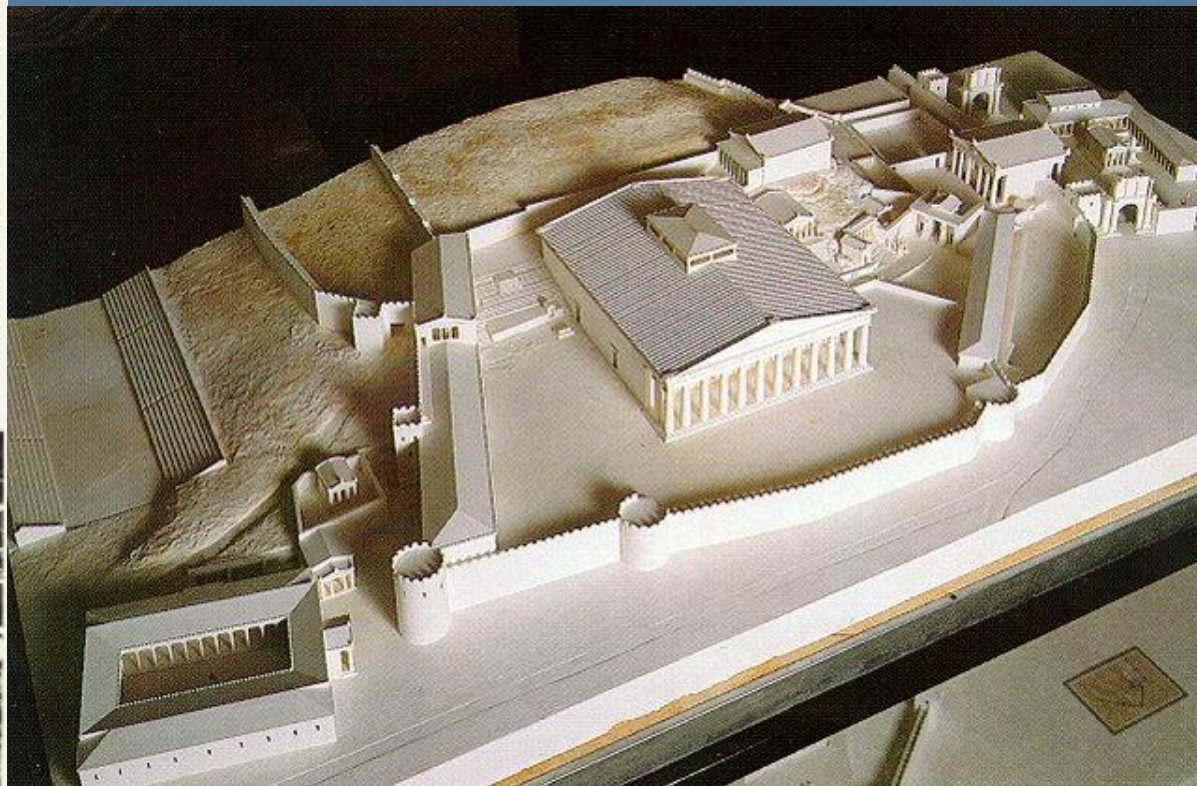





# Ιερό Αρτέμιδας στη Βραβρώνα

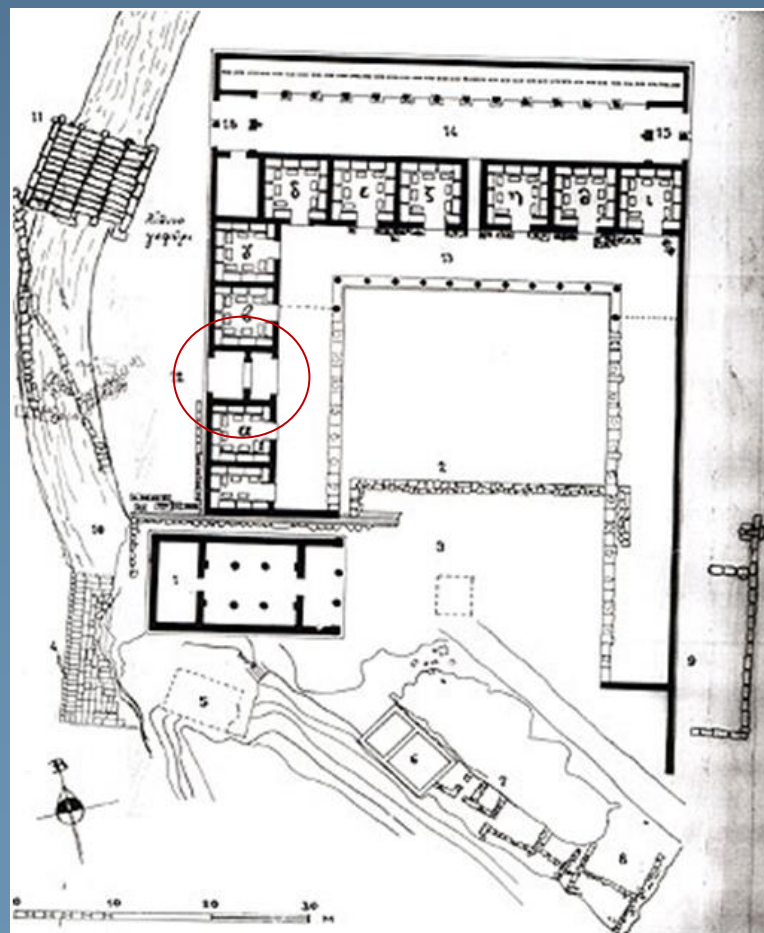



# Το ιερό του Ποσειδώνα στο Σούνιο

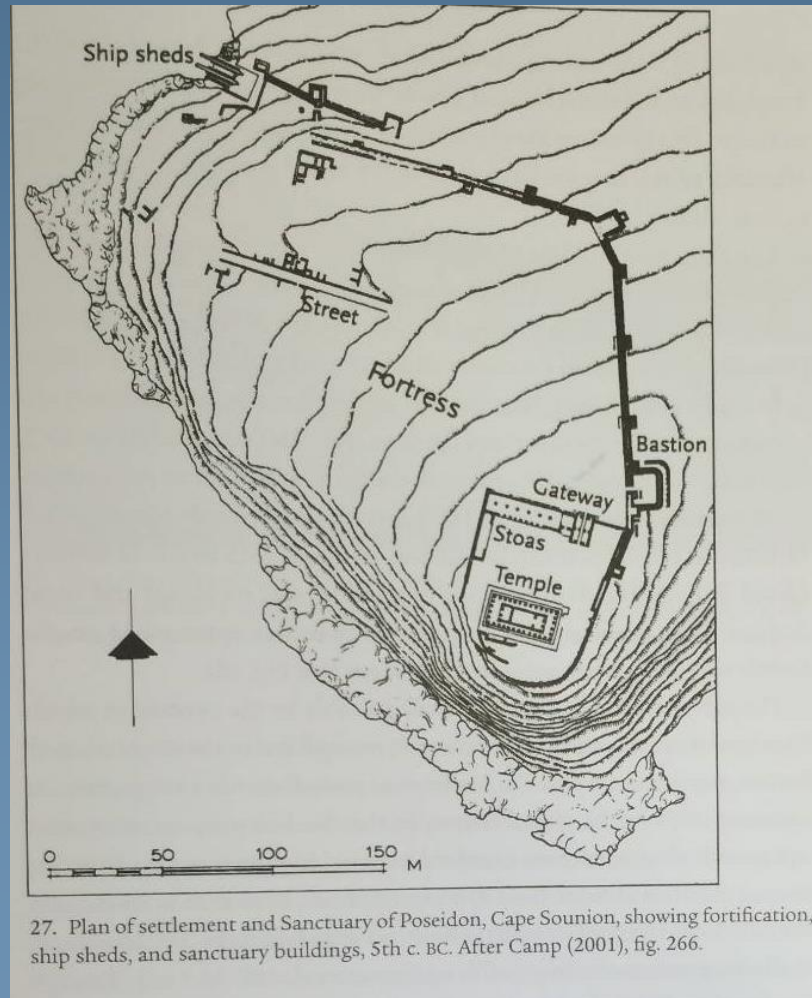



# Βωμοί

- Λιθοσωρός
- Εστία
- Σωρός τέφρας και απανθρακωμένων οστών (π.χ. ο βωμός του ναού του Δία στην Ολυμπία)
- Κτιστή παραλληλεπίπεδη κατασκευή προσβάσιμη με κλίμακα



# Το ιερό της Ήρας στη Σάμο: ο βωμός

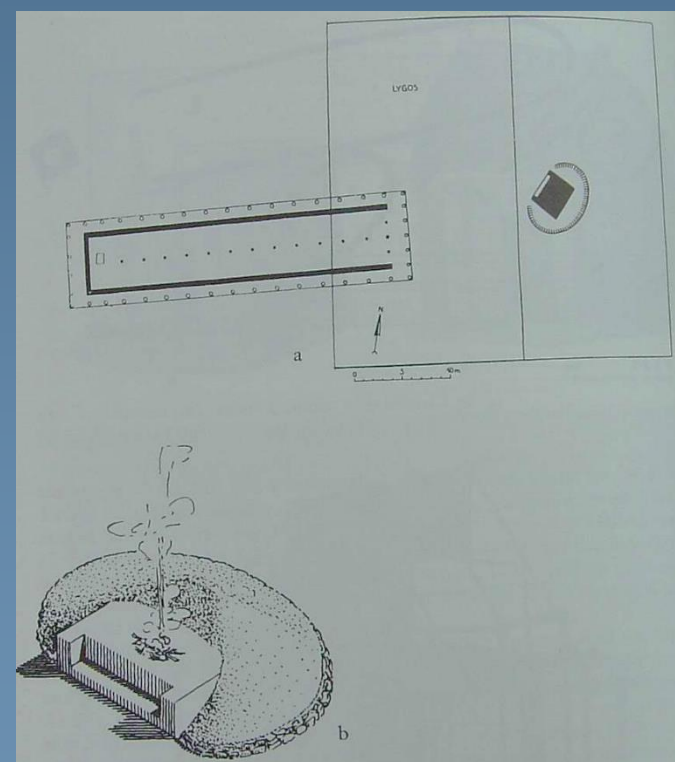
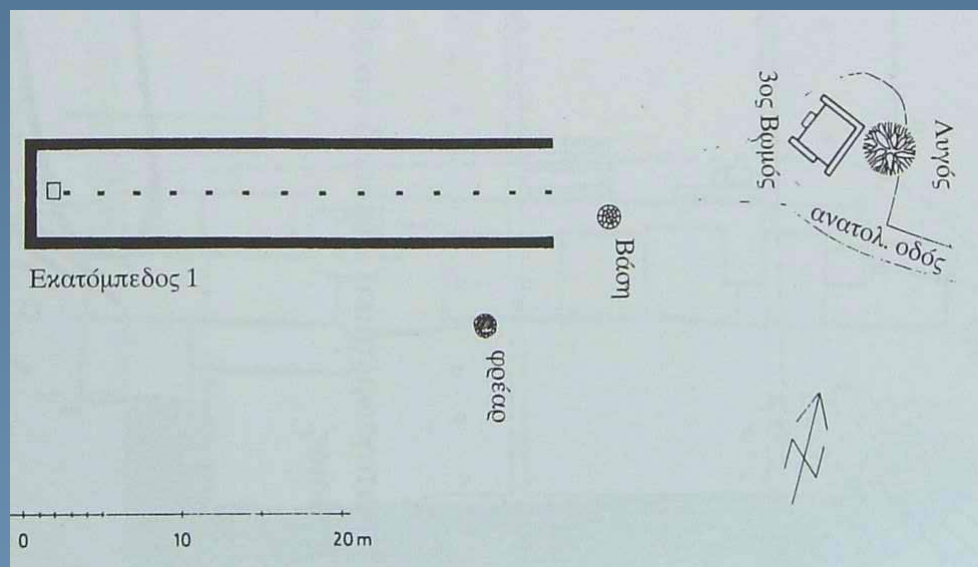



# Ασκληπιείο στην Κω Βωμός

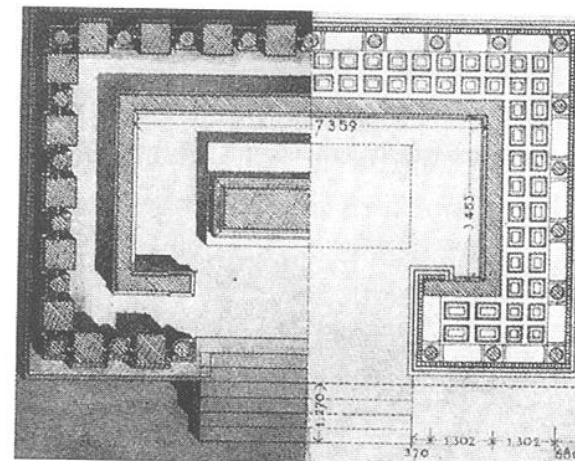
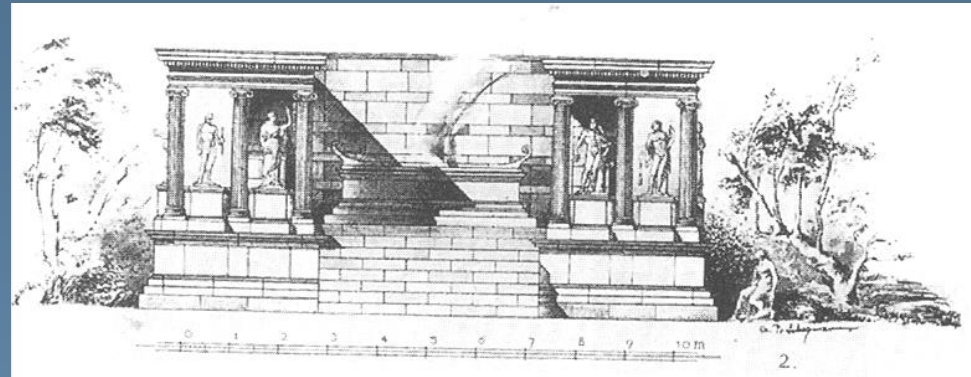
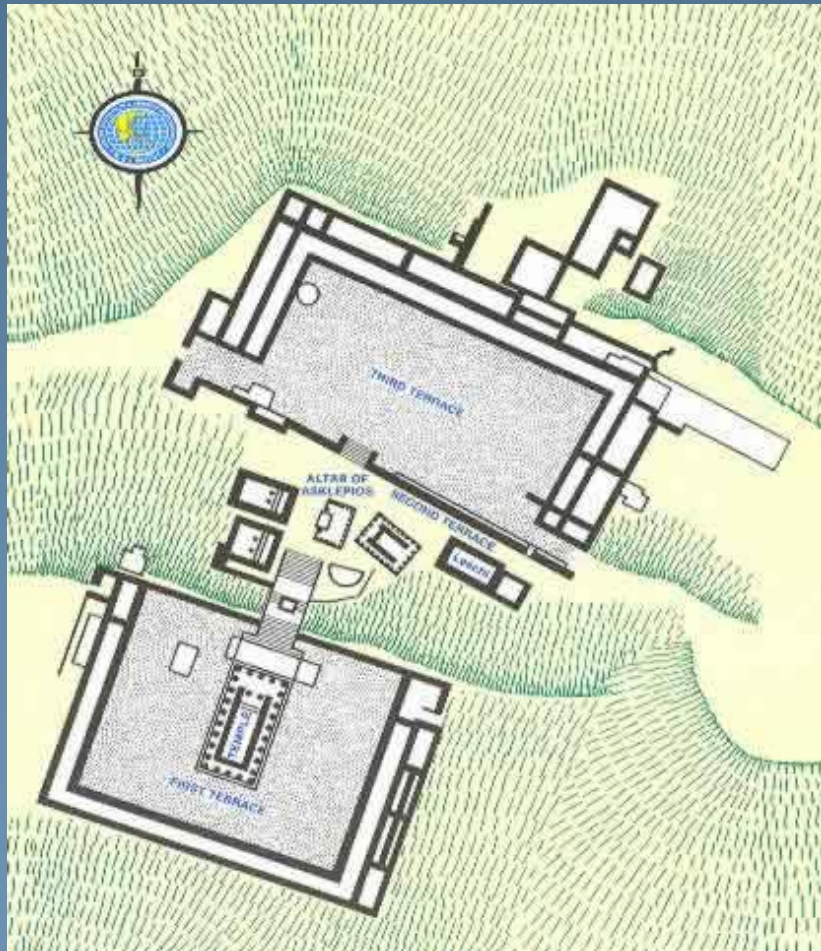

335/336. Κως, Ασκληπιείο. Ο βωμός, πρόσοψη σε αναπαράσταση και κάτοψη (1:200).



# Ο βωμός του Δία και της Αθηνάς στην Πέργαμο

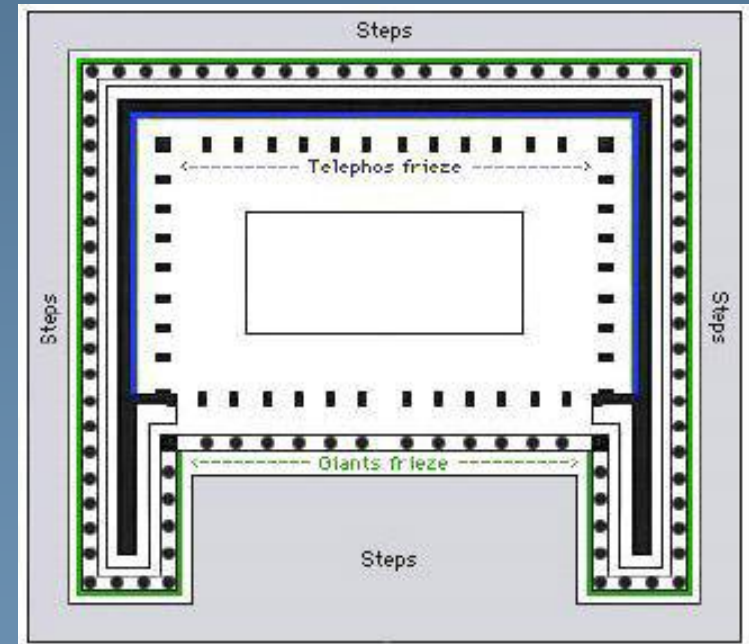



# Ναοί

- Φύλαξη, έκθεση και προβολή λατρευτικών αγαλμάτων.
- Απόθεση πολύτιμων αναθημάτων.
- Απόθεση και χώρος φύλαξης των αρχείων της πόλης.





# Χάρτης της Κρήτης

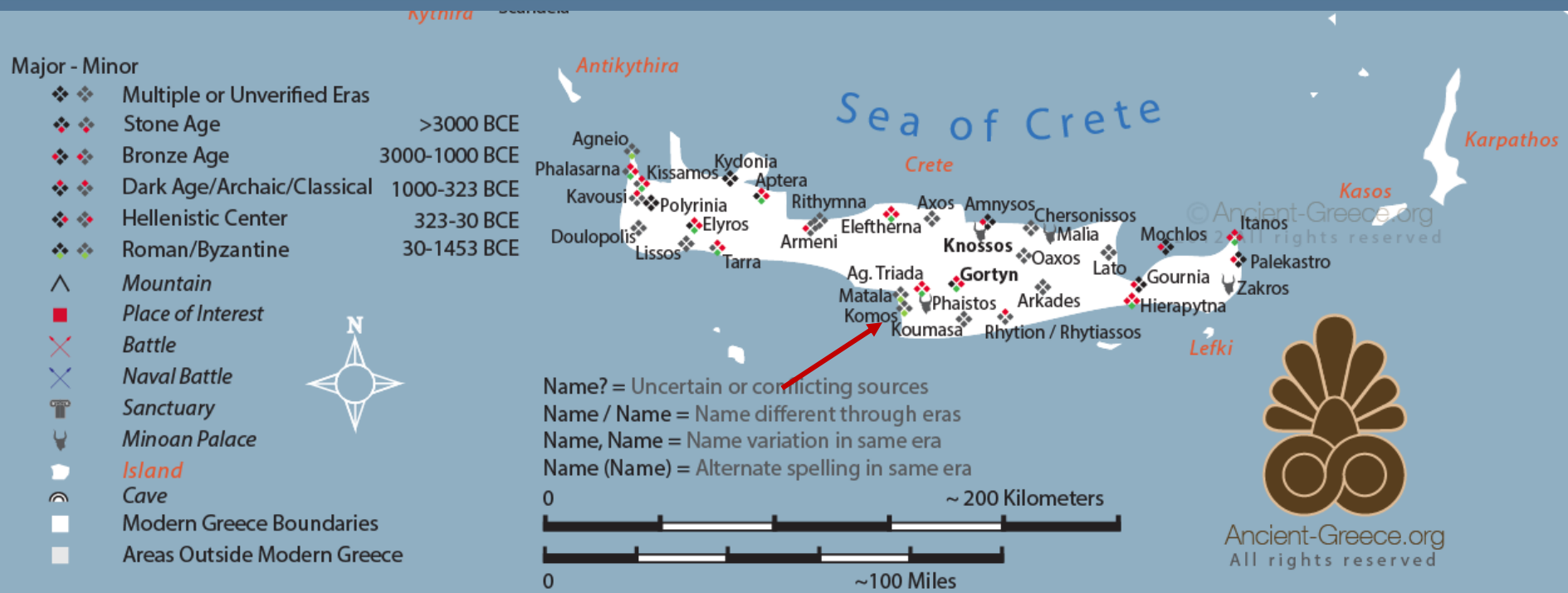





# Ιερό στον Κωμμό Κρήτης

- Μονόχωρος ναός (Ναός Α, τέλη 11ου ως τέλη 9ου αι. π.Χ.) με ανοικτή πρόσοψη και θρανία στο εσωτερικό, κατά μήκος των πλαϊνών τοίχων.

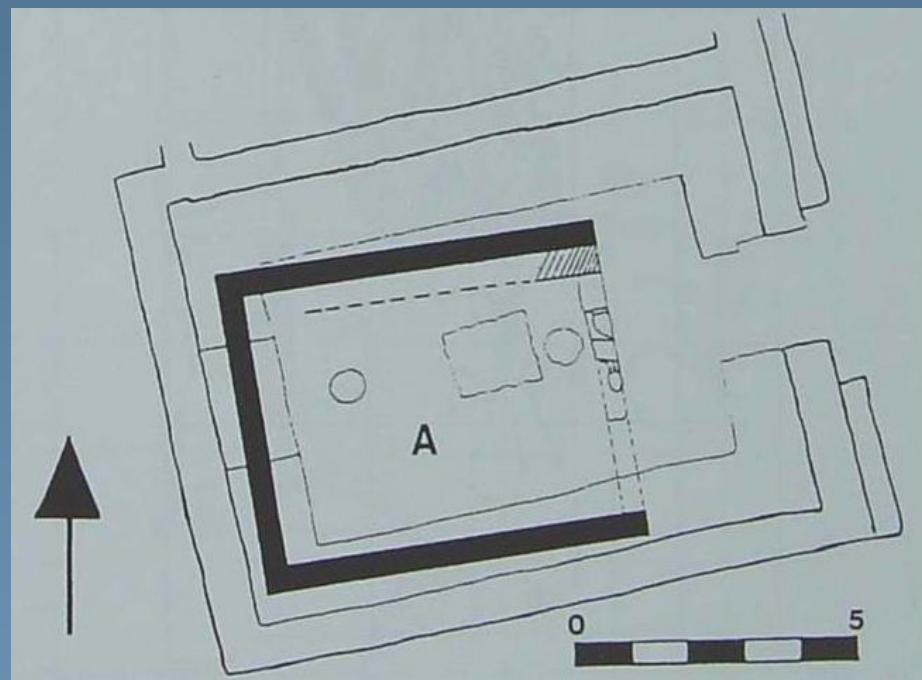



# Αψιδωτό οικοδόμημα στο Λευκαντί Ευβοίας (10ος αι. π.Χ.)

- Θέση: νεκροταφείο της *Τούμπας* στο Λευκαντί.
- Αμφίβολη η χρήση του ως ναός.
- Διαστάσεις: 47x10 μ.
- Ξύλινη κεντρική κιονοστοιχία στήριζε τη στέγη.
- Ξύλινα υποστυλώματα εξωτερικά σχημάτιζαν περίσταση στις μακρές πλευρές.
- Εσωτερικά χωριζόταν σε πολλά «διαμερίσματα».

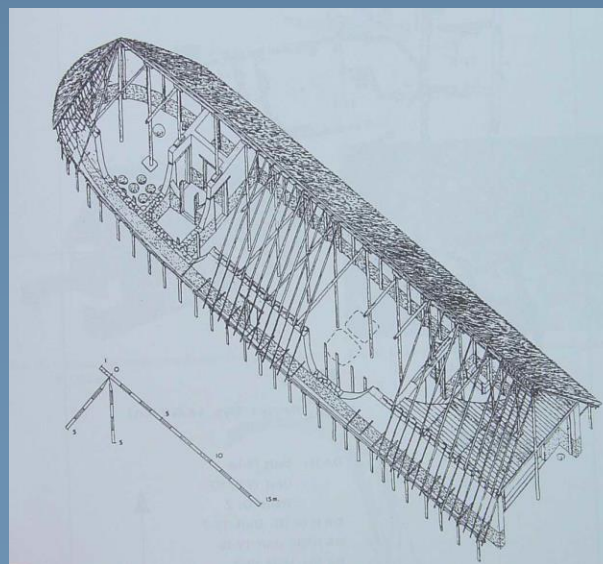
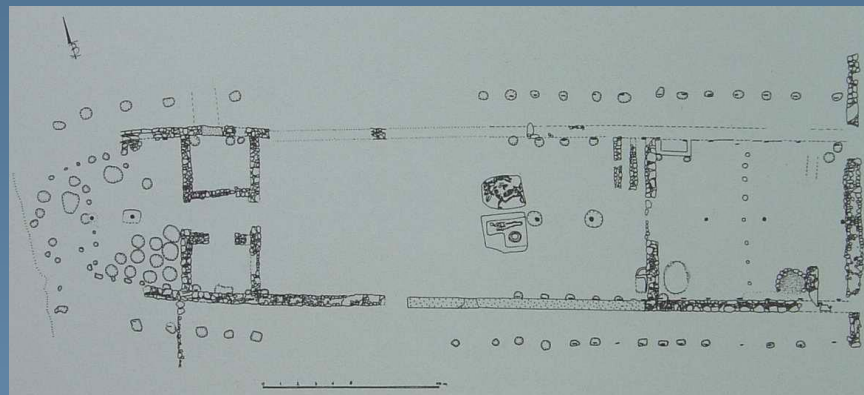



# Ο ναός τον 8<sup>ο</sup> αι. π.Χ.



# Ηραίο Σάμου (τέλη 9ου – αρχές 8ου αι. π.Χ.)

- Μεγαρόσχημος εκατόμπεδος ναός.
- Αμφικλινής στέγη που στηριζόταν σε εσωτερική αξονική σειρά προφανώς ξύλινων στηριγμάτων.
- Απουσία προδόμου.
- Πλίνθινη τοιχοδομία και χαμηλός λίθινος τοιχοβάτης.

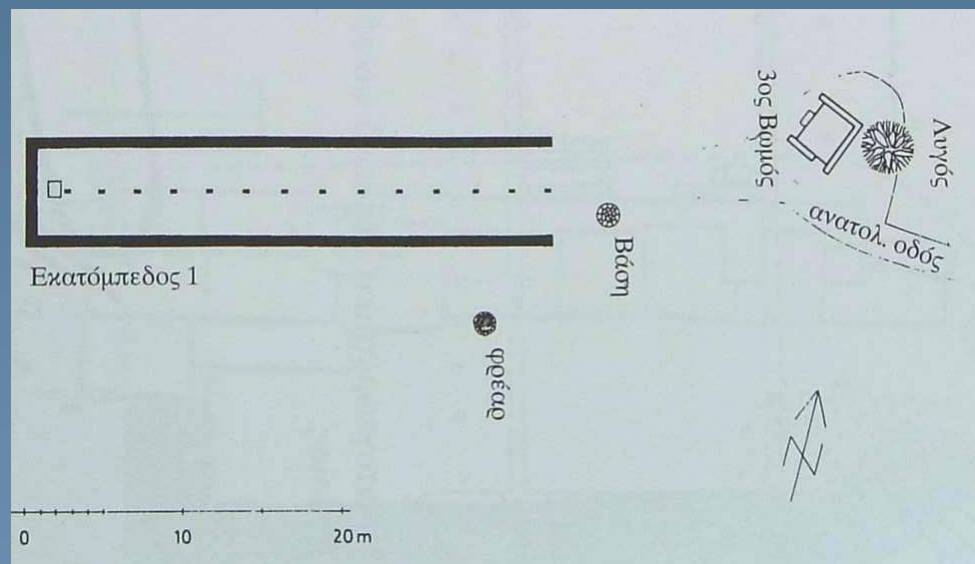



# Χάρτης βορειοδυτικής Πελ/σου

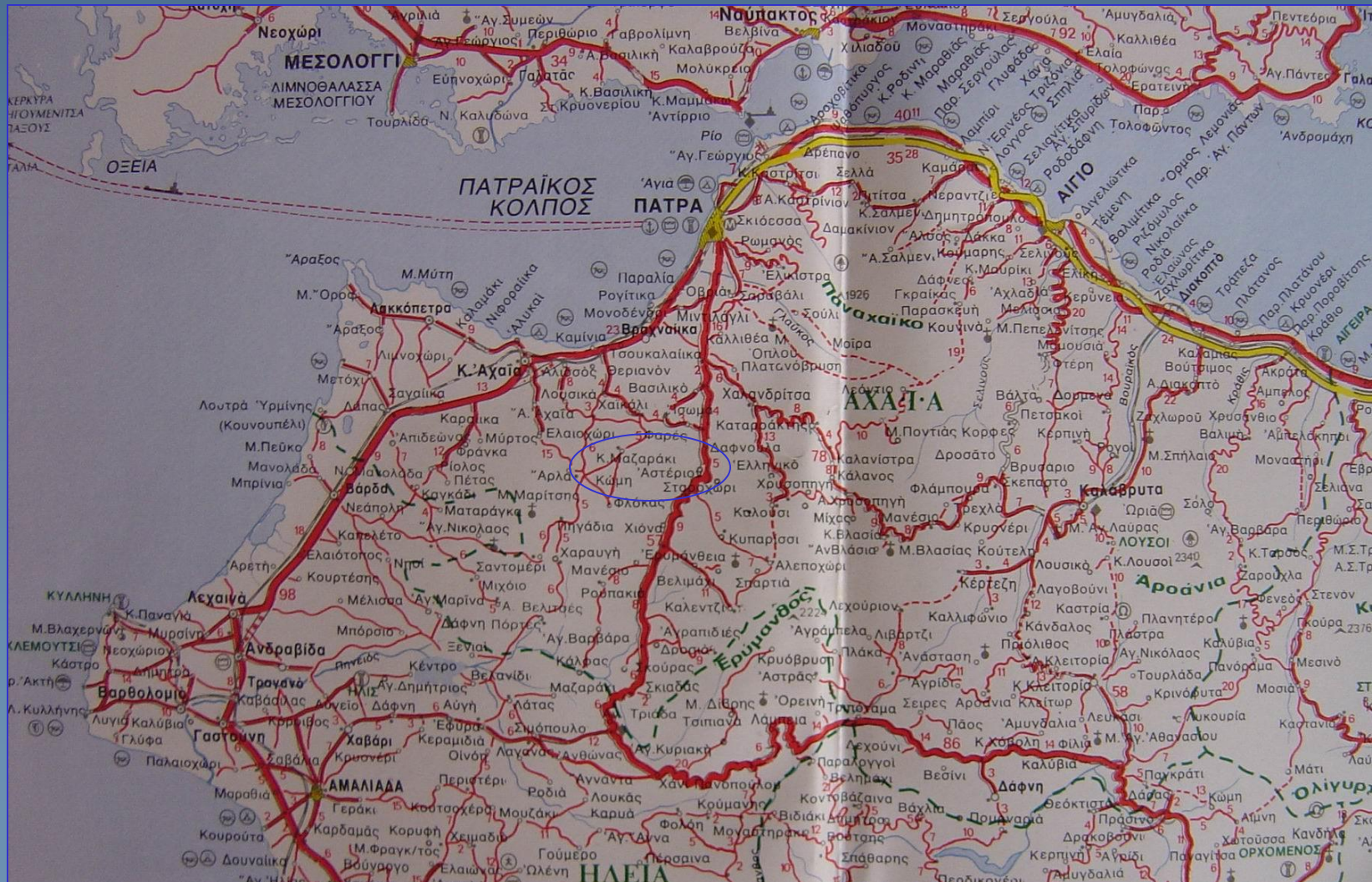



# Ναός Αρτέμιδας στη Ρακίτα (Άνω Μαζαράκι Πελ/σου)

- Χρονολόγηση: τέλη 8ου αι. π.Χ.
- Ξύλινη περίσταση.
- Ημικυκλικό προστώο.

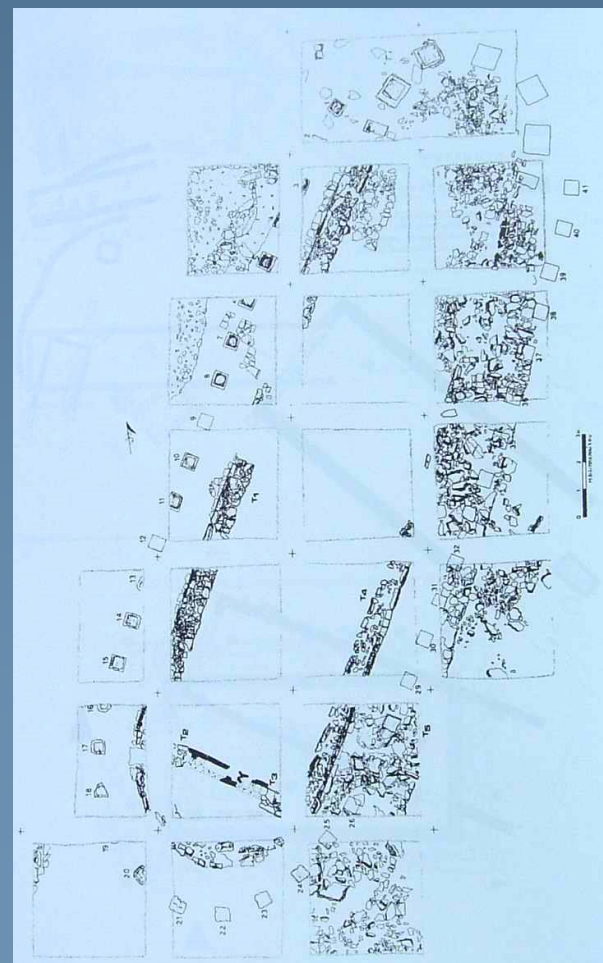



# Το Ηραίο στην Περαχώρα

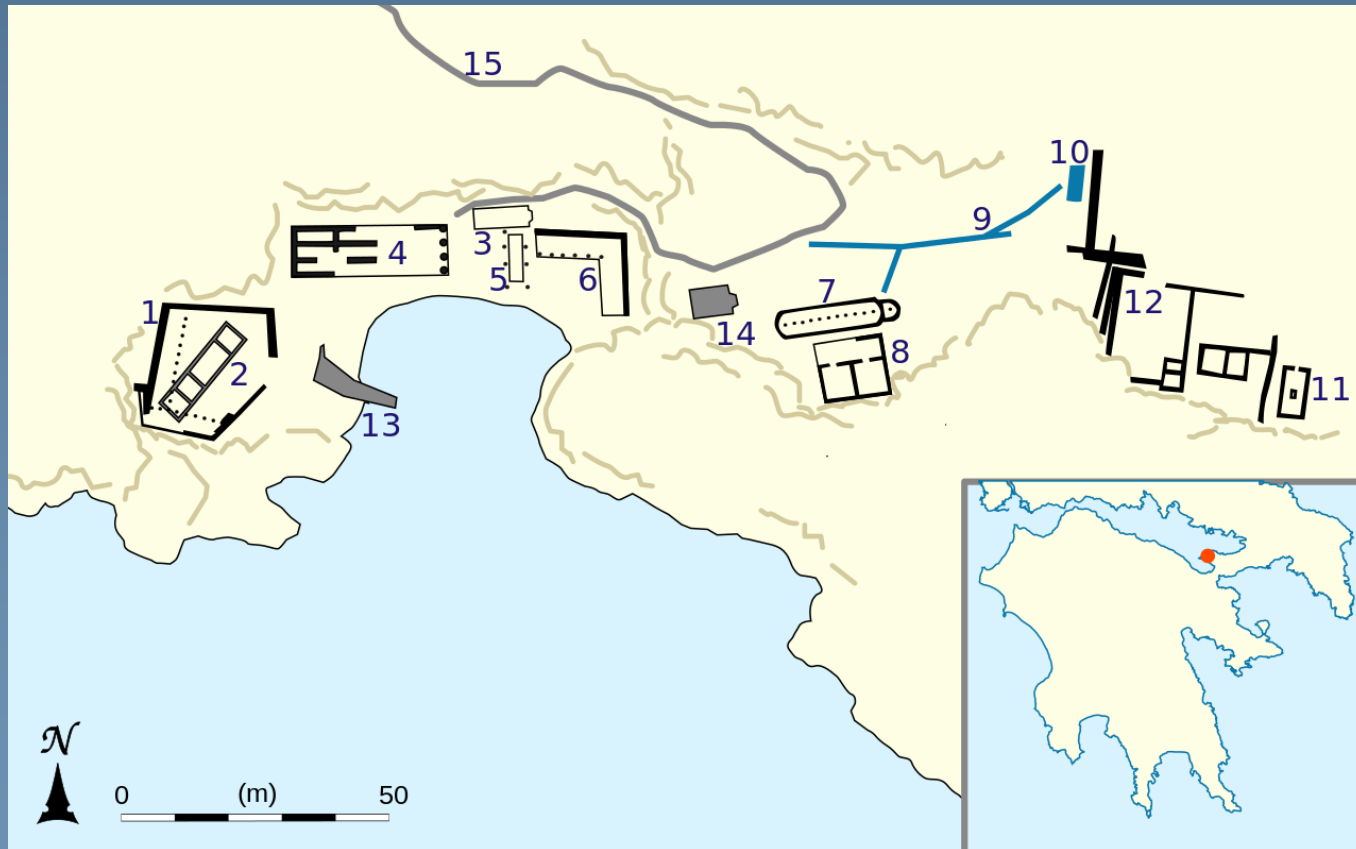



# Ομοίωμα οικίας/ναού από το Ηραίο στην Περαχώρα

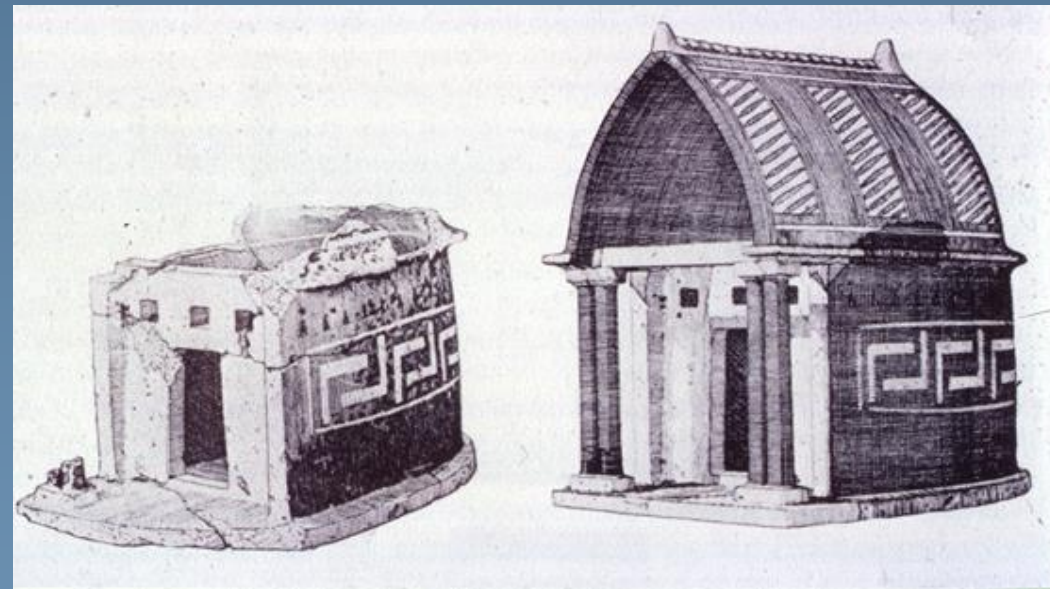





# Ομοίωμα ναϊκού (;) οικοδομήματος από το Ηραίο του Άργους





# Το Δελφίνιο της Δρήρου (μέσα 8ου αι. π.Χ.)

- Μονόχωρο ορθογώνιο οικοδόμημα με την είσοδο στη στενή πλευρά.
- Τοίχοι χτισμένοι με σχετικά προσεγμένη λιθοδομή.
- Επίπεδη στέγη στηριζόταν σε ξήλινα πιθανόν στηρίγματα τοποθετημένα κατά μήκος του μακρού άξονα του κτηρίου – σώζεται η βάση του ενός.
- Ορθογώνια κτιστή εσχάρα.
- Χτιστό θρανίο για τις προσφορές στην πίσω δεξιά γωνία του κτηρίου.

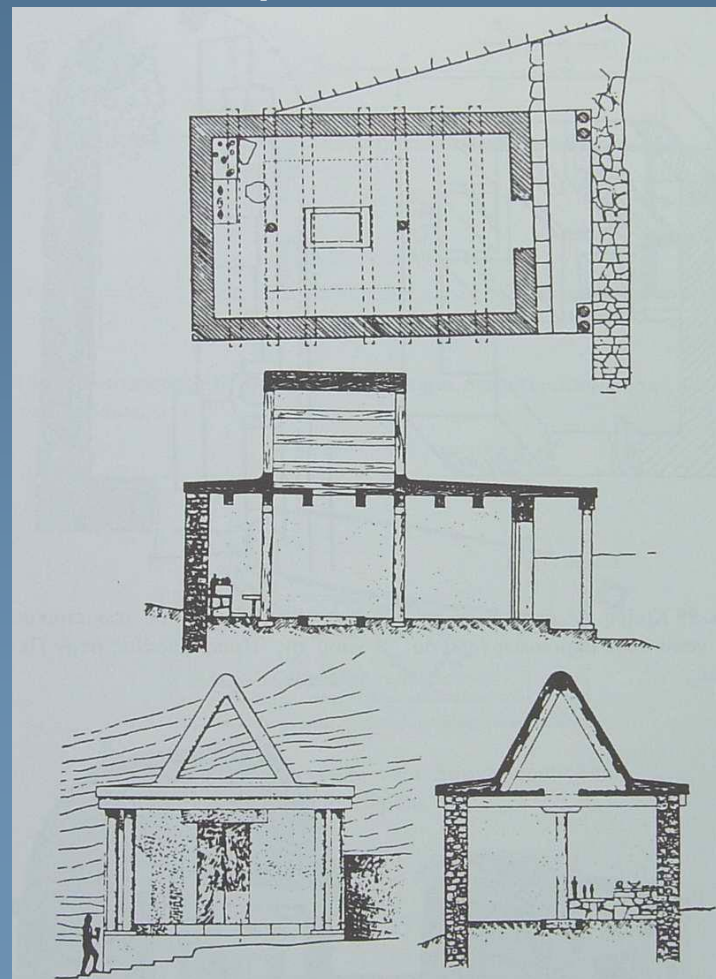



# Το Δελφίνιο της Δρήρου

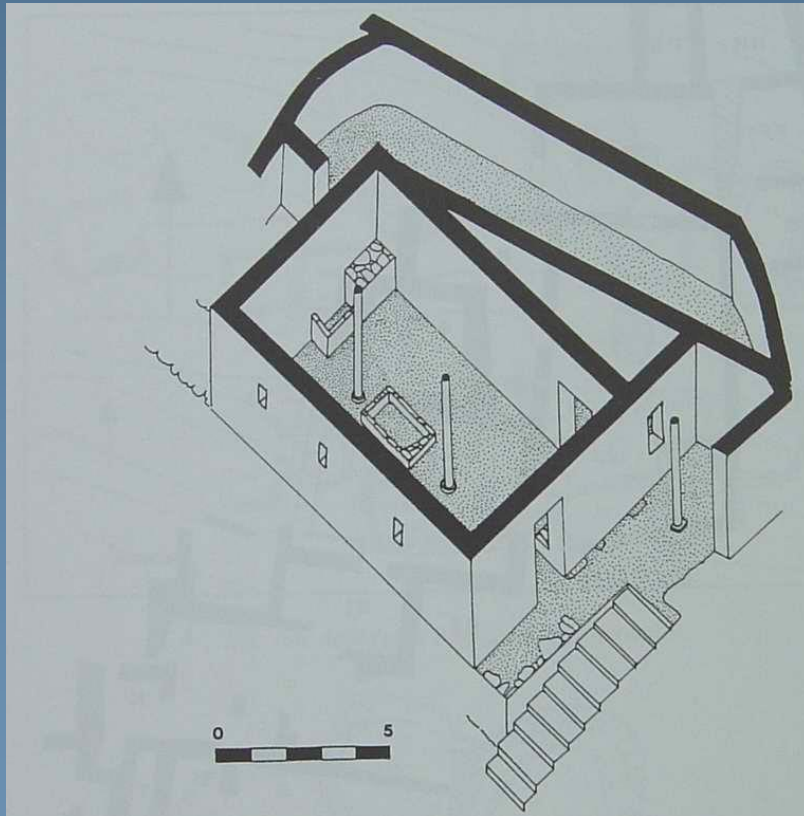



# Ύρια Νάξου Ναός Ι

- Ορθογώνιο μονόχωρο ναϊκό οικοδόμημα (τέλη 9ου/πρώτου μισό 8ου αι. π.Χ.).
- Δομικά υλικά: γρανιτόπετρες και σχιστόλιθος στο κατώτερο μέρος των τοίχων, οπτόπλινθοι στο ανώτερο.
- Επίπεδη στέγη υποβασταζόμενη από εσωτερική σειρά ξύλινων πασσάλων.

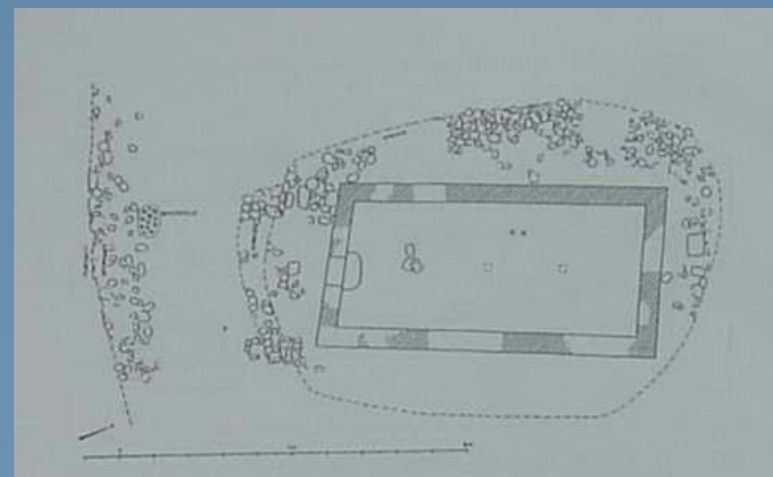



# Ύγρια Νάξου

## Ναός II

- Ορθογώνιος ναός (730 π.Χ.) με προσανατολισμό ίδιο με ναού I.
- Εσωτερικό: τέσσερα κλίτη από τρεις σειρές ξύλινων κίωνων.
- Χαμηλό λίθινο θρανίο κατά μήκος του πλαϊνού τοίχου και εσχάρα.
- Επίπεδη στέγη στηριγμένη σε τρεις σειρές από πέντε ξύλινα στηρίγματα.
- Δομικά υλικά: εξ ολοκλήρου από μικρές γρανιτόπετρες και σχιστόπλακες.

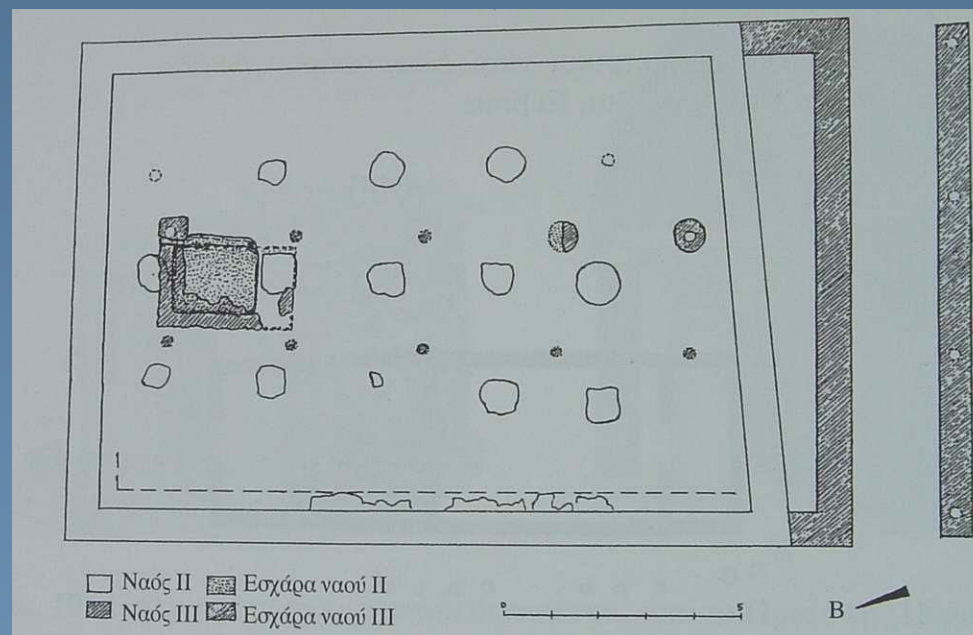



## Ο περίστυλος ναός τον 7<sup>ο</sup> και 6<sup>ο</sup> αι. π.Χ.

- Προϋποθέσεις:
  - α) Οικονομικό πλεόνασμα.
  - β) Σταθερότητα.
  - γ) Ώριμες καλλιτεχνικές και πνευματικές συνθήκες.

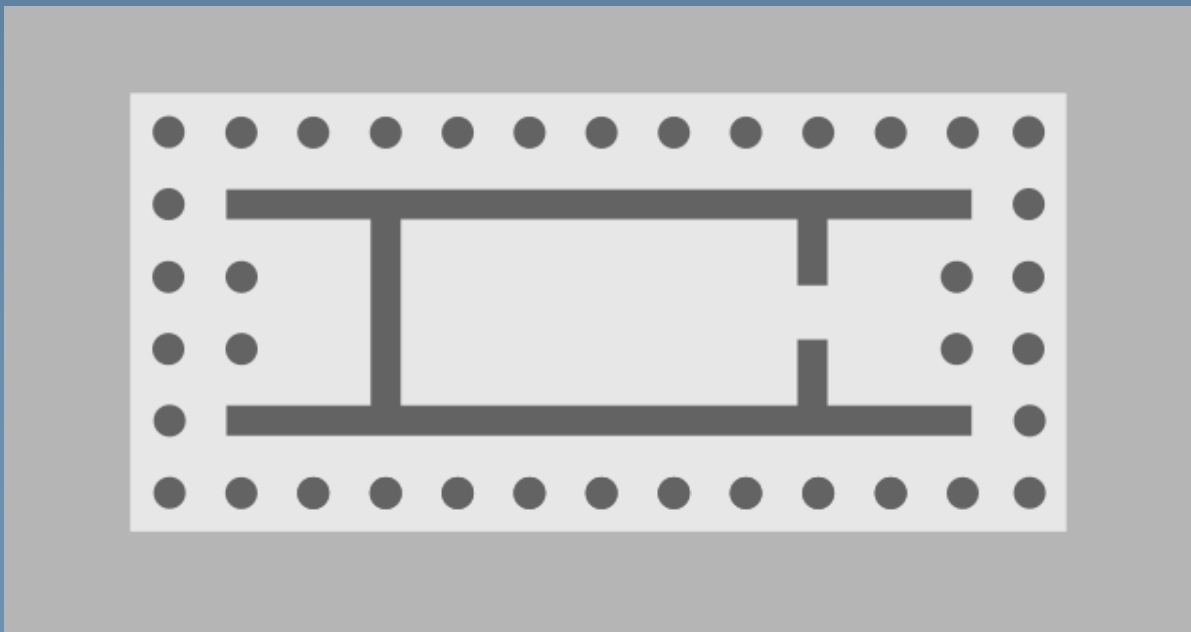



# Η σχέση με την Ανατολή





# Χάρτης δυτικής Ελλάδας

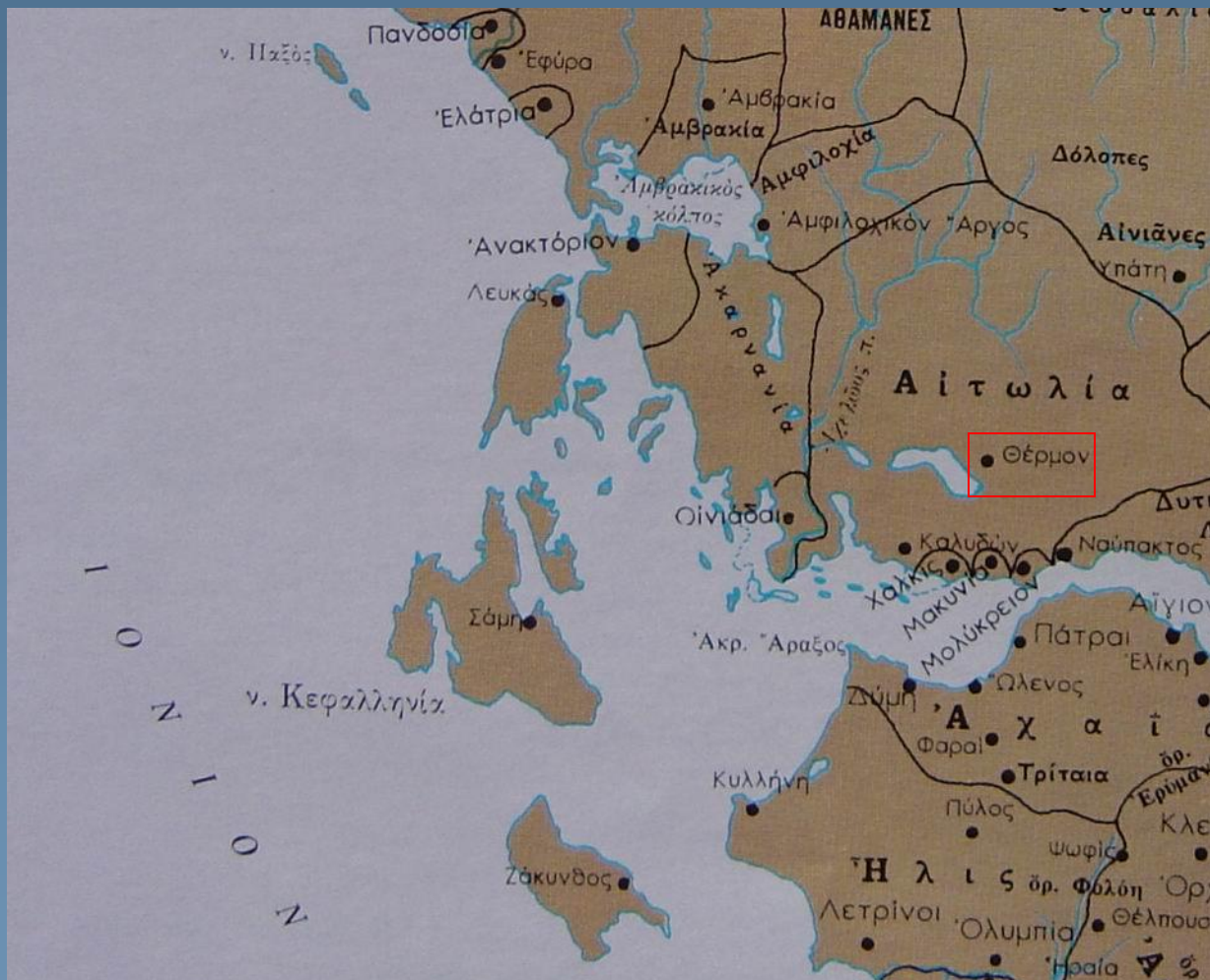





# Ναός Γ΄ Απόλλωνα Θέρμου Αιτωλίας (630 π.Χ.)

- Στενός εκατόμπεδος σηκός (32x7 μ.) στερείται προδόμου, διαθέτει ανοικτό οπισθόδομο.
- Τοίχοι πλίνθινοι πάνω σε λίθινο τοιχοβάτη.
- Εξωτερική περίσταση (5x15) ξύλινων(;) κιόνων στηριζόταν σε μεμονωμένες λίθινες πλάκες.
- Δοκός στέγης στηριζόταν σε 10 στηρίγματα στο σηκό και σε δύο ακόμη στον οπισθόδομο.
- Πήλινα γείσα, ακροκέραμα, μετόπες.
- Κεράμωση: κορινθιακού τύπου.

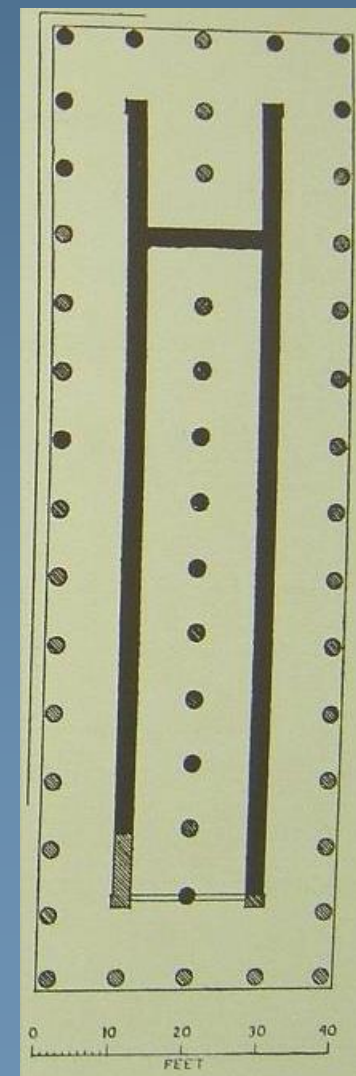
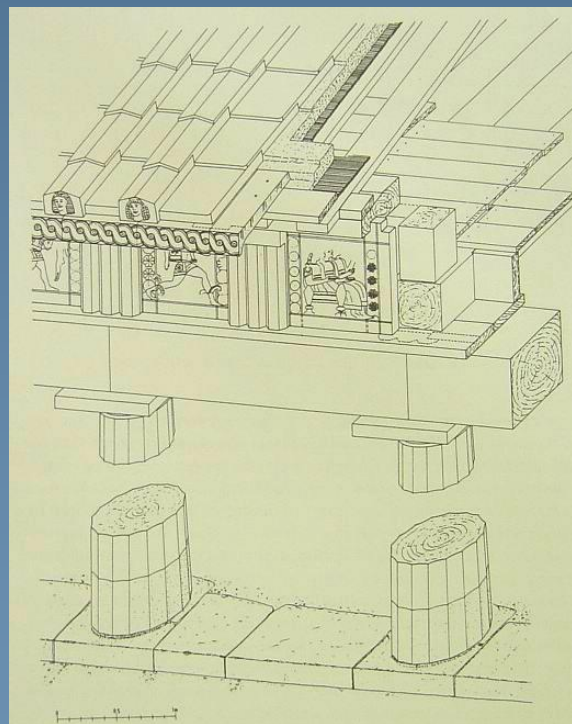



# Ναός Γ΄ Απόλλωνα στο Θέρμο Σχεδιαστική αποκατάσταση θριγκού

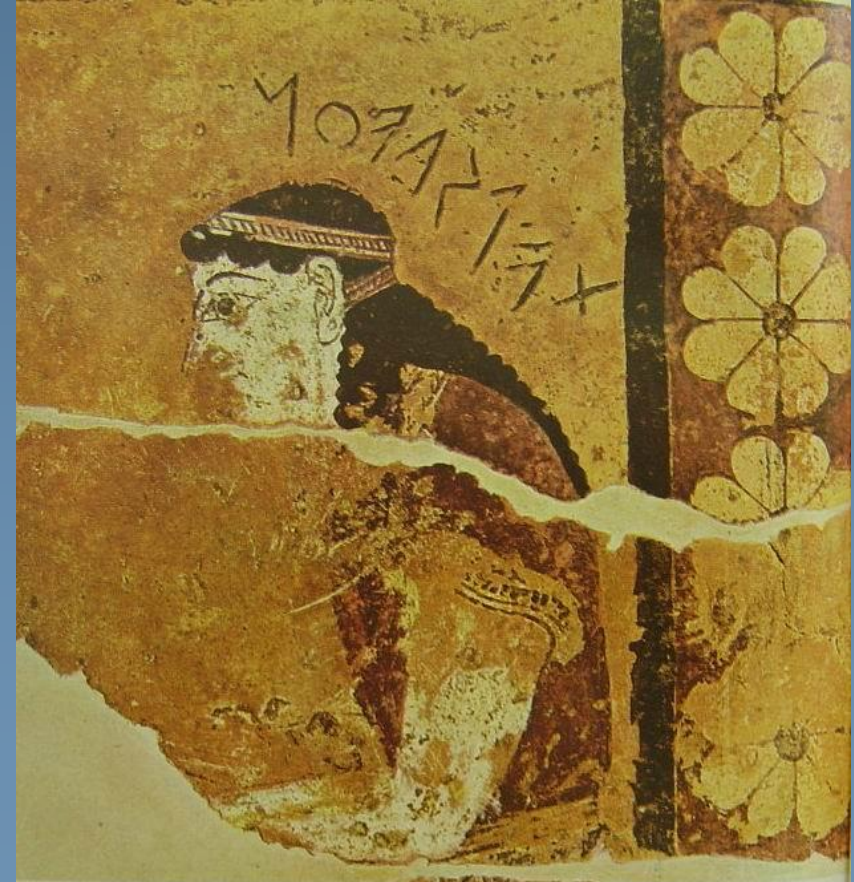
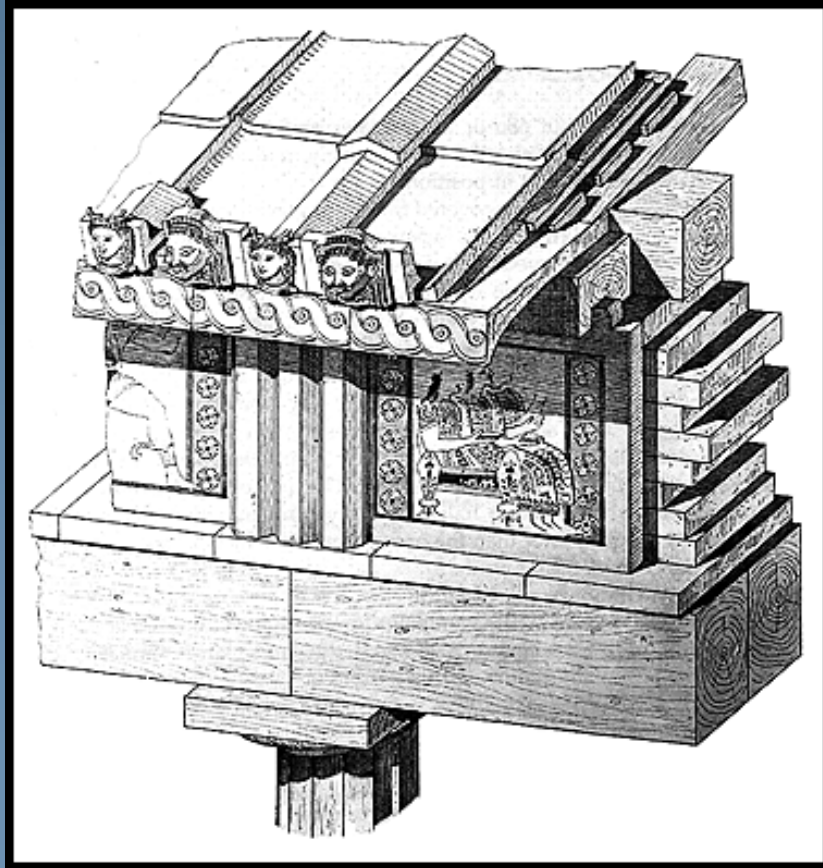



# Ηραίο Ολυμπίας (πριν το τέλος του 7ου αι. π.Χ.)

- Δωρικός ναός με οπισθόδομο, ξύλινη αρχικά περίσταση και θριγκό.
- 8 αντηρίδες και ελεύθεροι κίονες στα μεταξύ τους κενά στήριζαν μακρούς τοίχους σηκού και στέγη.
- Δομικά υλικά: πλίνθοι πάνω σε τοιχοβάτη (1,04 μ.) εξωτερικά καλυπτόμενου από ορθοστάτες.

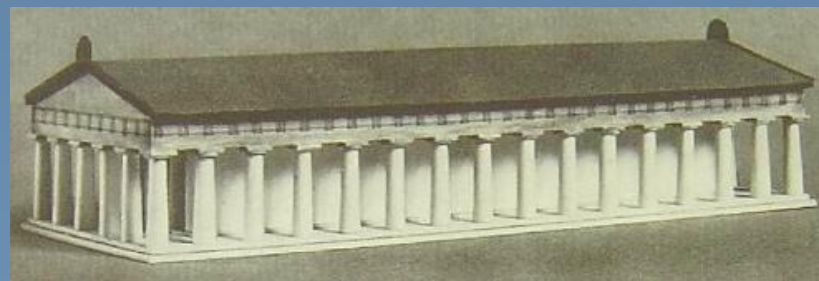
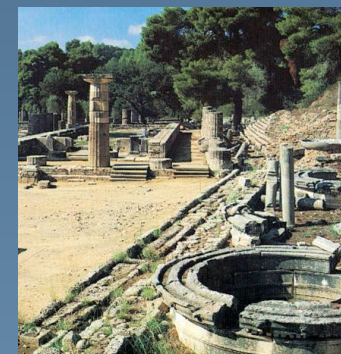
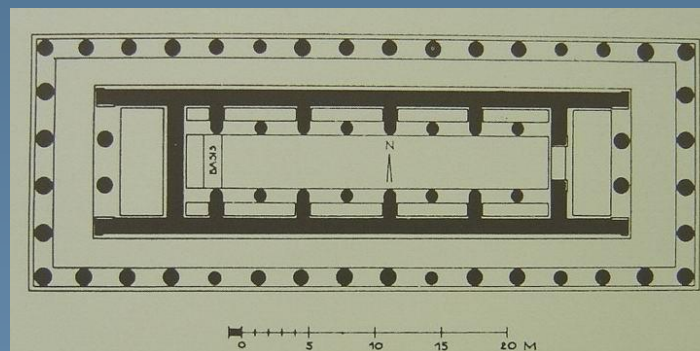



# Πρώιμοι ιωνικοί ναοί

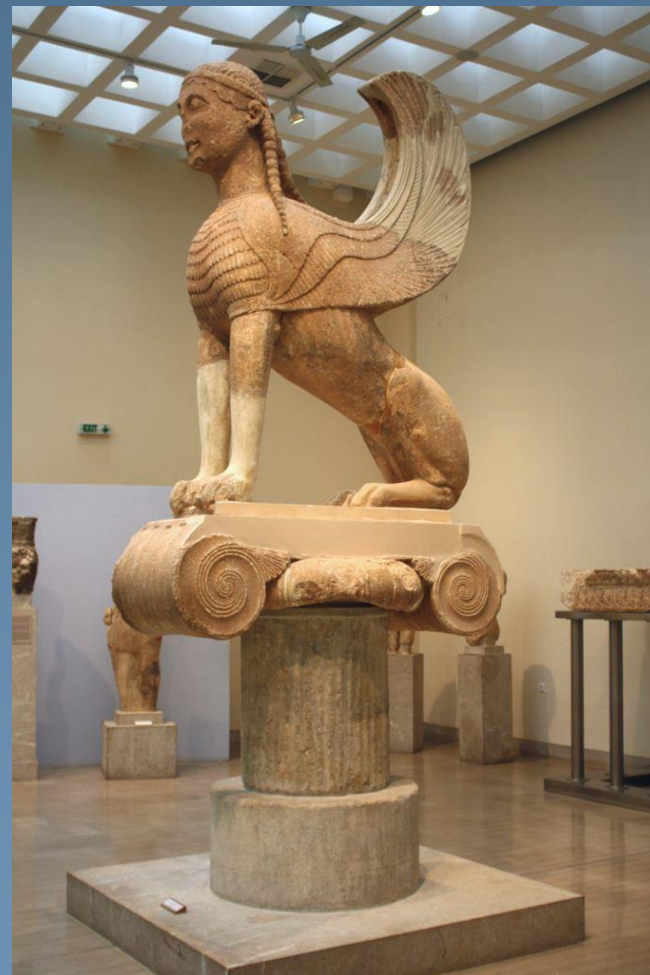
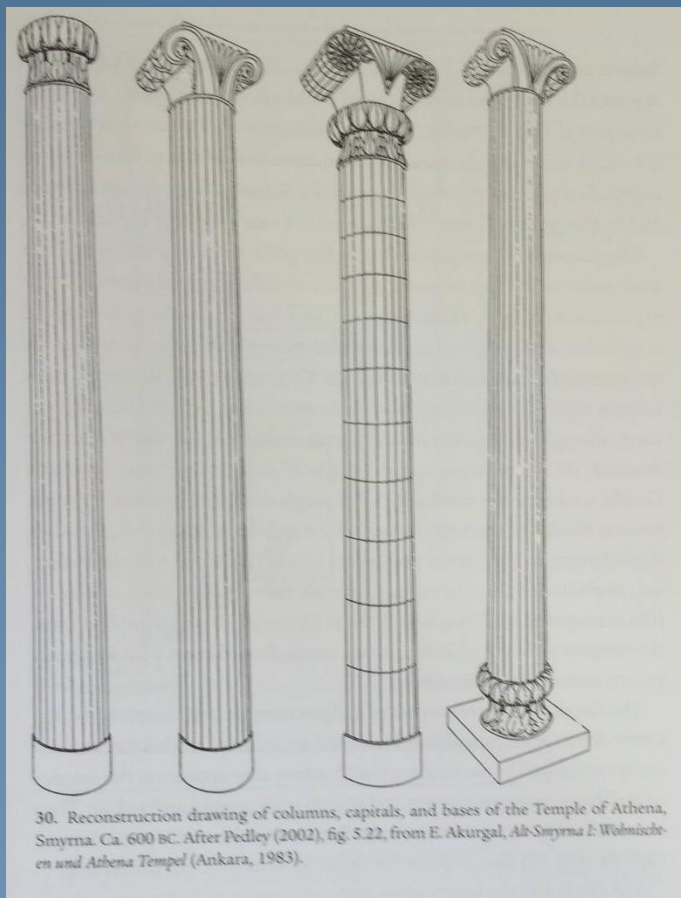



# Οι ναοί της Ήρας στη Σάμο





# Κάτοψη του Ηραίου της Σάμου

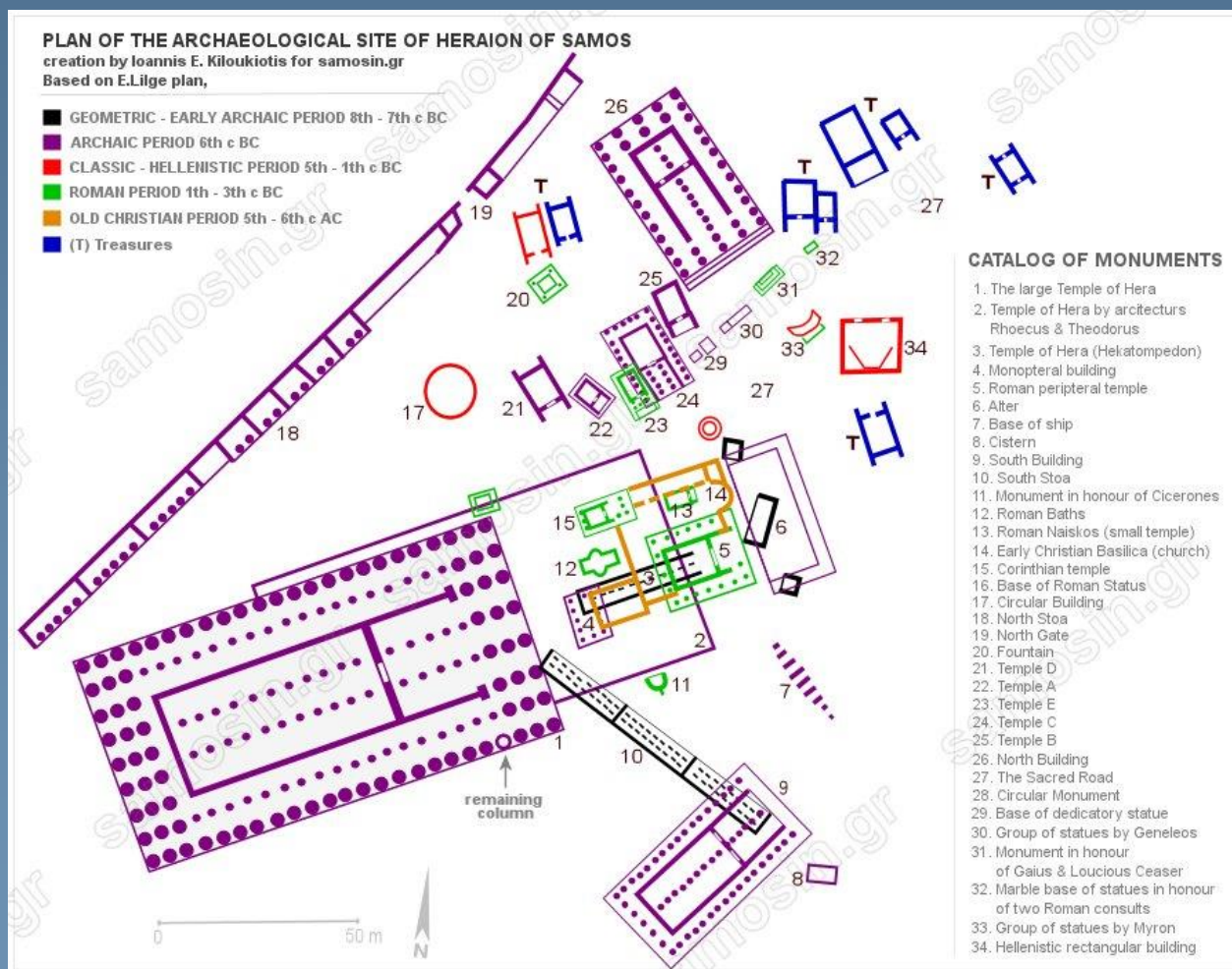



# Οι ρυθμοί και η σημασία τους

- Ιωνικός
- Δωρικός
- Κορινθιακός

Συμβολίζουν δύναμη,  
κύρος στην ιδιωτική  
και δημόσια σφαίρα.



31. Reconstruction drawing of interior of the fourth Temple of Dionysos, Yria, Naxos, 6th c. BC: from G. Gruben, "Die ionelionische Ordnung," in J. des Courtils and J.-C. Moretti, eds., *Les Grands Ateliers d'architecture dans le monde égéen du VI<sup>e</sup> siècle av. J.-C.* (Paris, 1993), pl. 17.1, reproduced by permission of G. Gruben, courtesy of Anne Ohnesorg. Drawing: M. Korres.



32. Greek architectural orders. Drawing of column capitals (left to right): Doric, Ionic, Corinthian.



# Οι ρυθμοί

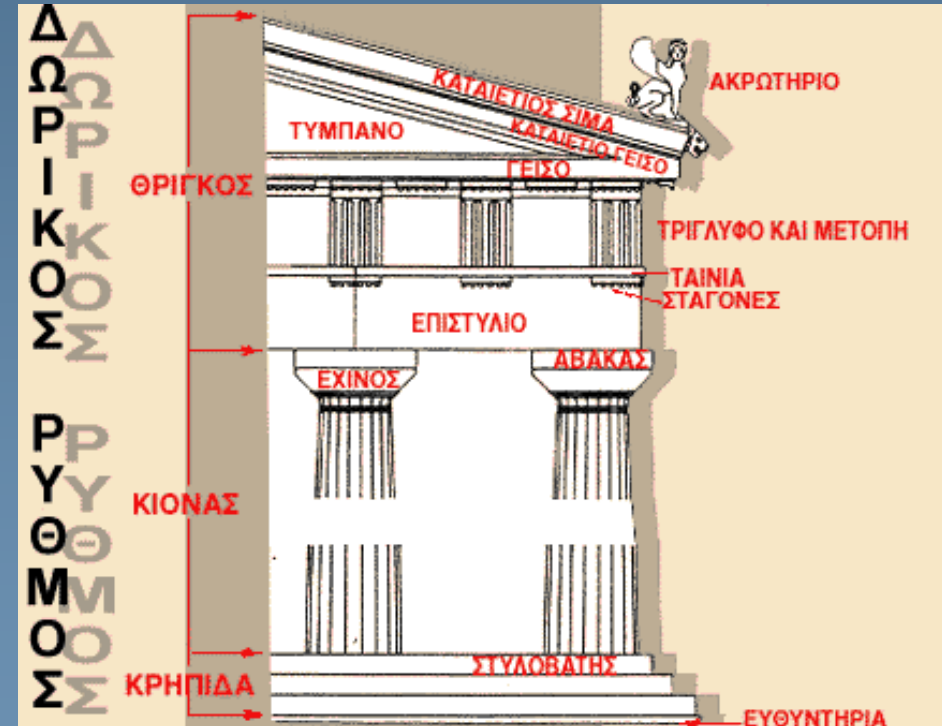
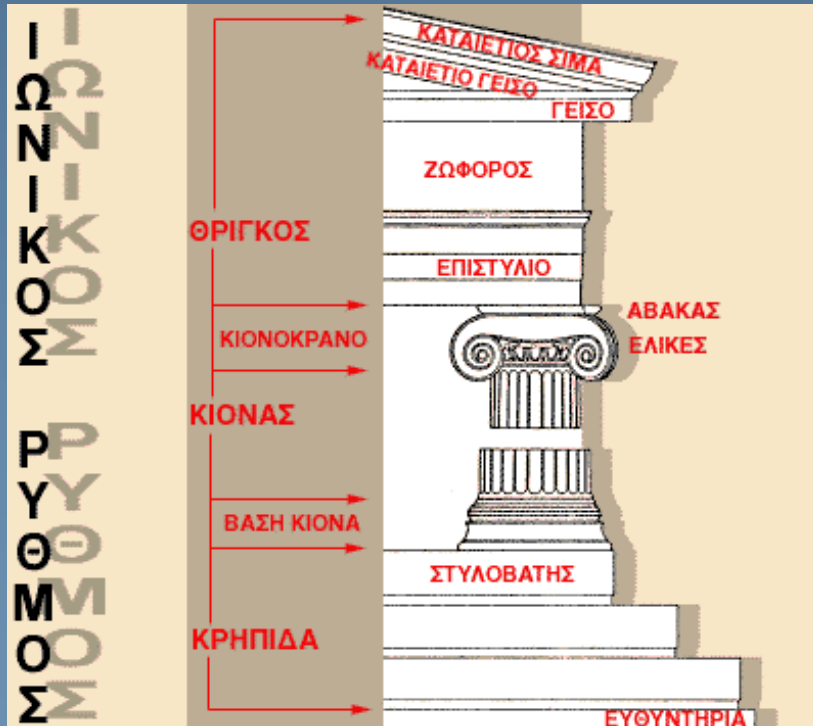





# Αιολικό κιονόκρανο



[http://odysseus.culture.gr/h/4/gh431.jsp?obj\\_id=12241&mm\\_id=8074](http://odysseus.culture.gr/h/4/gh431.jsp?obj_id=12241&mm_id=8074)





# Κορινθιακός ρυθμός

- **Κίονες:** αναλογίες παραπλήσιες με των ιωνικών (άνω διάμετρος: 5/6 έως 6/7 της κάτω και το ύψος: 1,3 κάτω διαμ. ).
- **Θριγκός:** όμοιος με τον ιωνικό.
- **Επιστύλιο** με τρεις οριζόντιες ταινίες και απόληξη προς τα πάνω σε λέσβιο κυμάτιο.
- **Ζωφόρος** ενίοτε με πλαστικό διάκοσμο.
- **Γείσο:** με οδόντες, όπως το ασιατικο-ιωνικό.
- **Σίμη:** κοιλόκυρτη με διακόσμηση ανάγλυφων ανθεμίων και λεοντοκεφαλών.

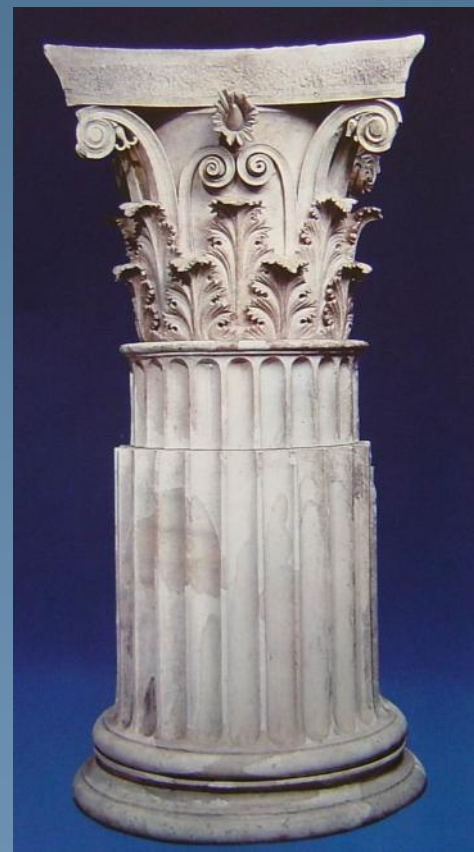



# Κορινθιακό κιονόκρανο στον ναό του Επικούριου Απόλλωνα

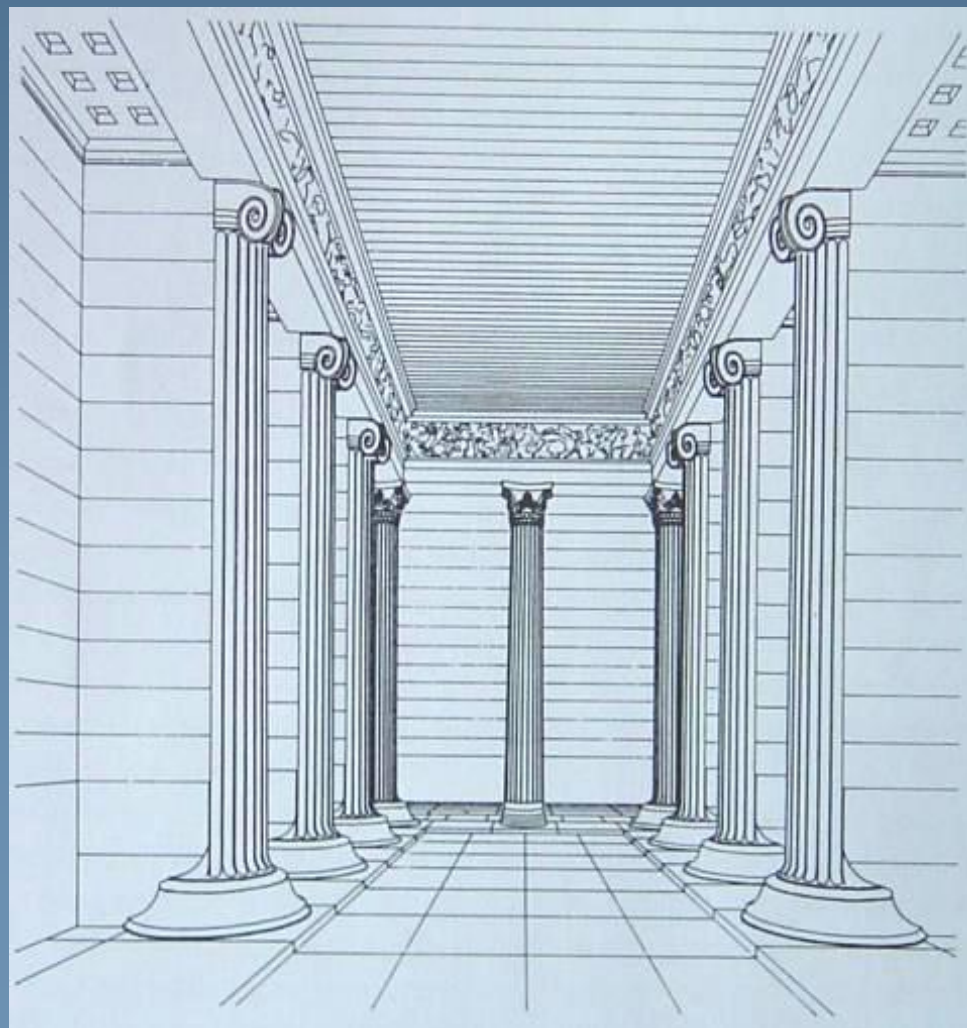



# Το κορινθιακό κιονόκρανο από τη Θόλο της Επιδαύρου



[https://www.greek-language.gr/digitalResources/ancient\\_greek/history/art/page\\_128.html](https://www.greek-language.gr/digitalResources/ancient_greek/history/art/page_128.html)



# Η Θόλος στο ιερό του Ασκληπιού στην Επίδαυρο

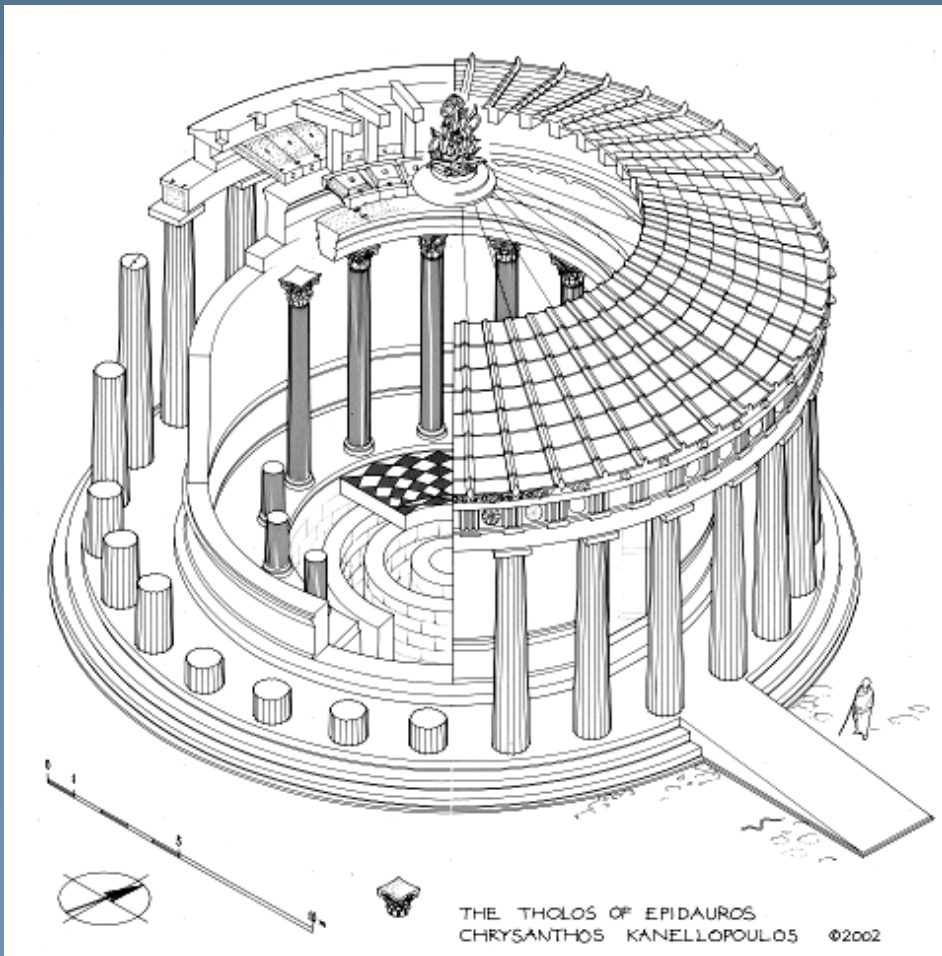

[http://odysseus.culture.gr/h/2/gh2562.jsp?o\\_bj\\_id=14321&mm\\_id=10028](http://odysseus.culture.gr/h/2/gh2562.jsp?o_bj_id=14321&mm_id=10028)



# Ο ΕΛΛΗΝΙΚΟΣ ΝΑΟΣ ΩΣ ΚΟΣΜΙΚΗ ΑΛΛΗΓΟΡΙΑ



# Η αλληγορική σημασία του ελληνικού ναού

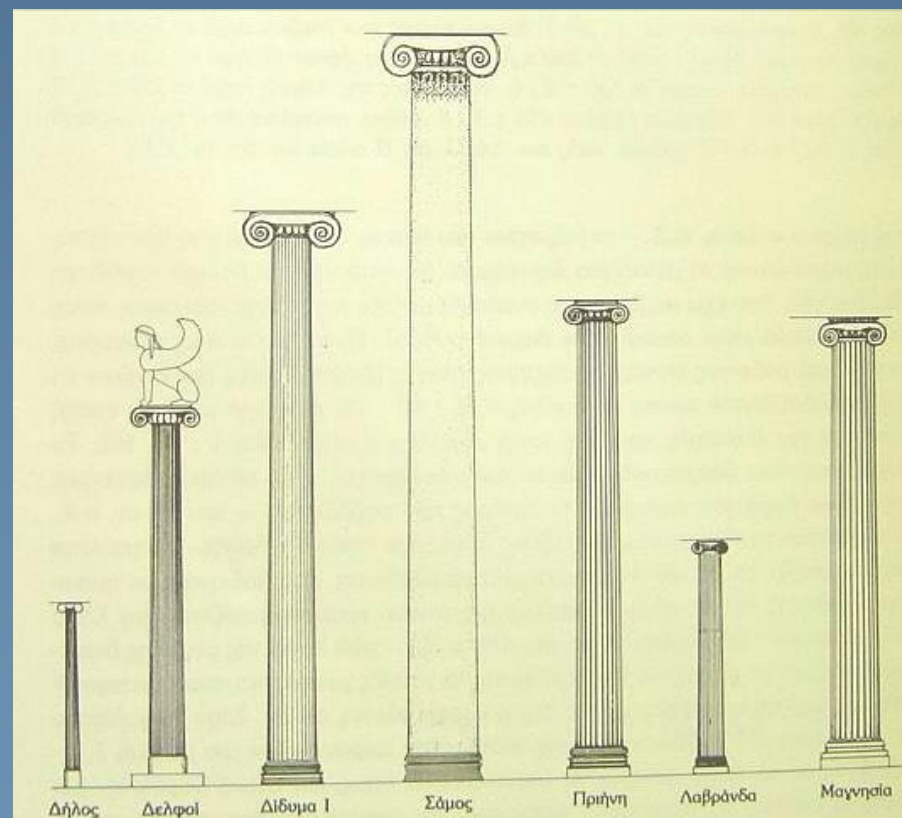
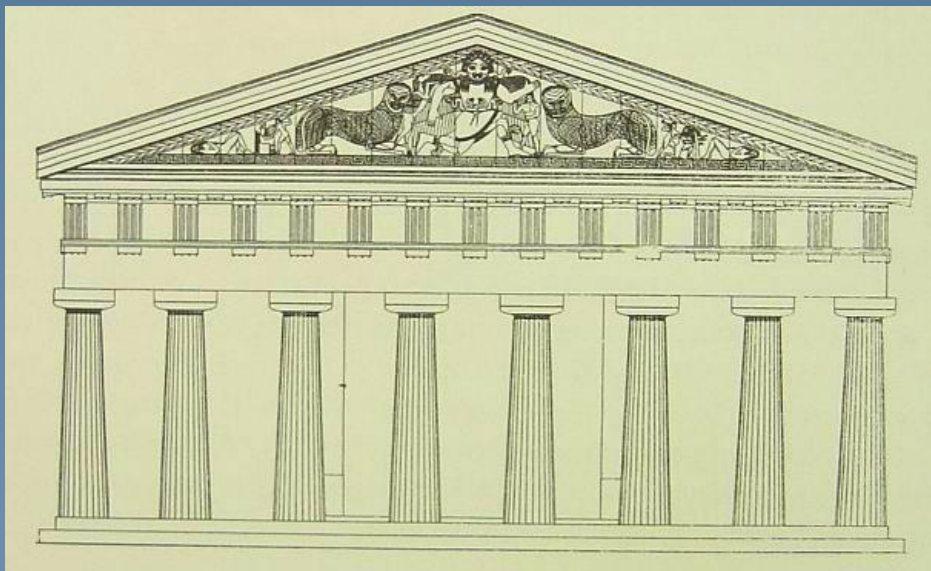





# Η κοσμική αλληγορία του ελληνικού ναού: Ουρανός και Γη

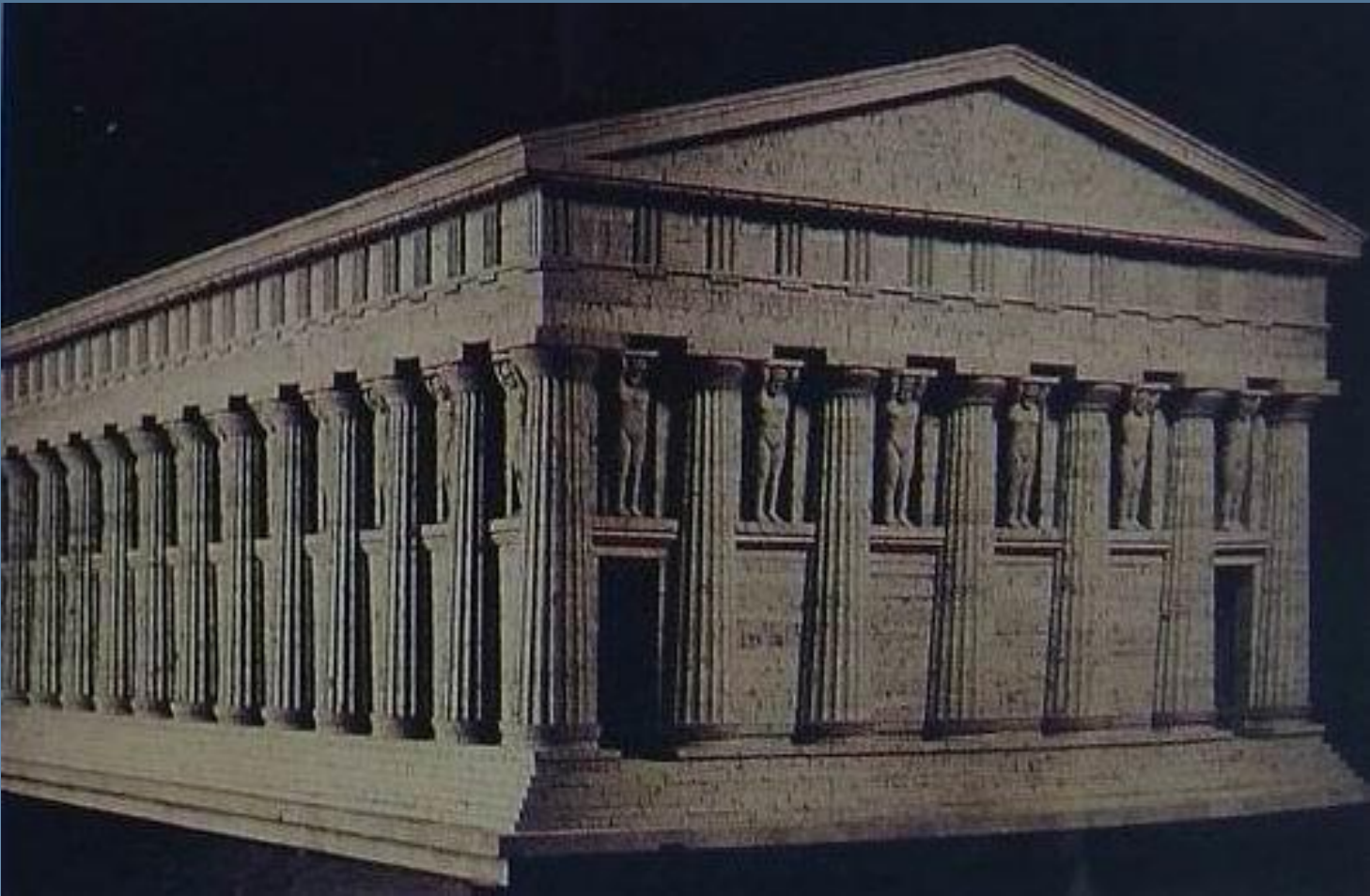



# Η κοσμική αλληγορία του ελληνικού ναού: περίσταση

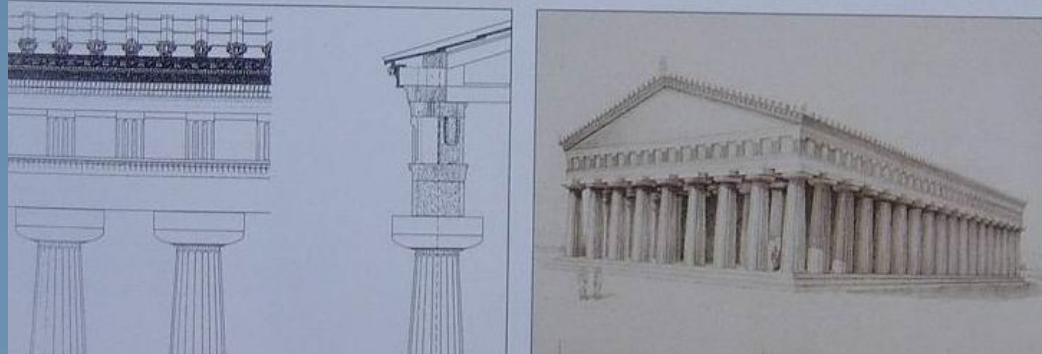



# Η κοσμική αλληγορία του ελληνικού ναού: κρηπίδα





# Η κοσμική αλληγορία του ελληνικού ναού: θριγκός και αέτωμα

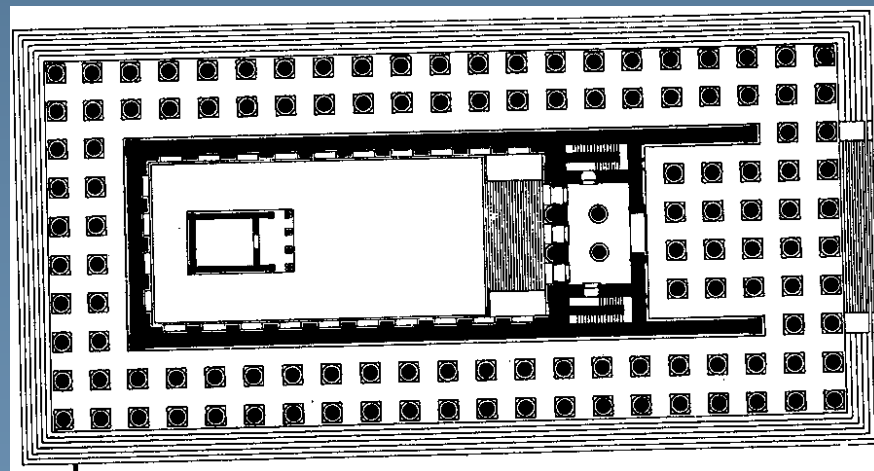



# ΑΛΛΑ ΟΙΚΟΔΟΜΗΜΑΤΑ ΤΩΝ ΙΕΡΩΝ



# Θησαυροί

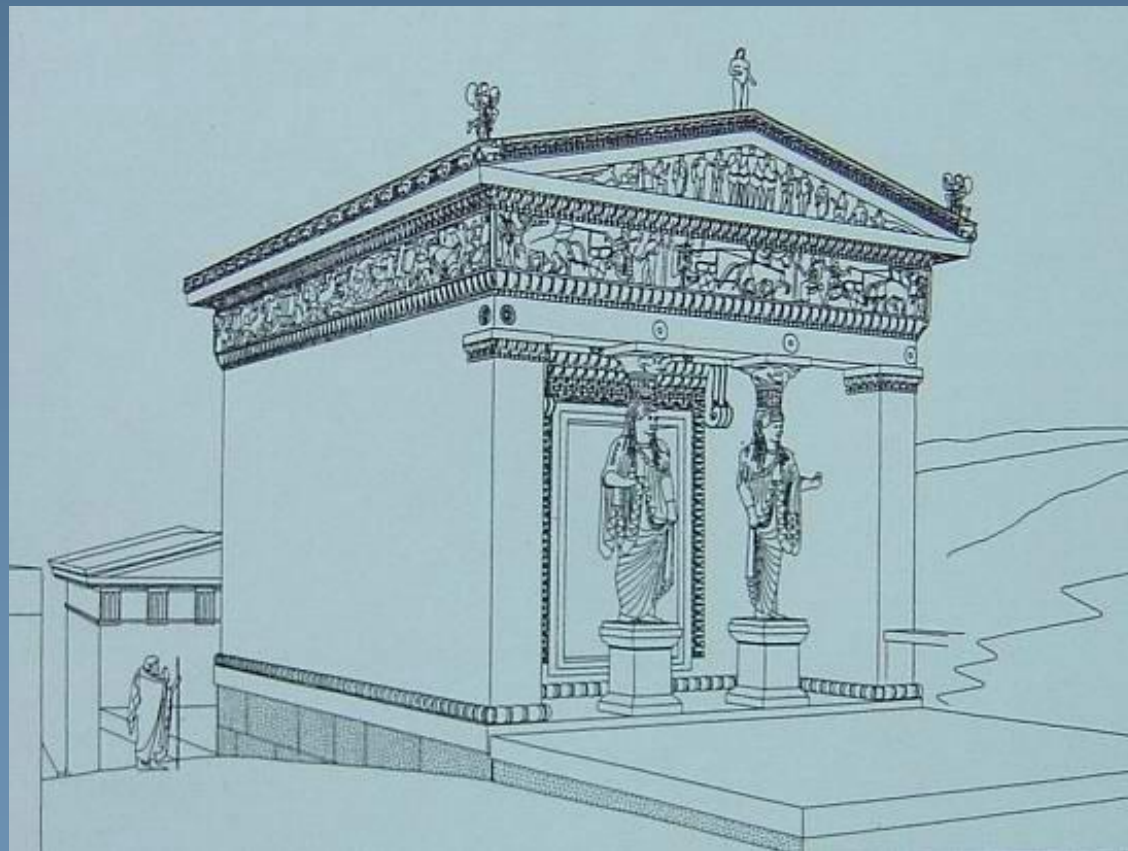



# Ιερό Ολυμπίας

- Θέση: σε υπερυψωμένο άνδηρο στους πρόποδες του Κρανίου λόφου.
- Παρατεταγμένοι στη σειρά και στραμμένοι νότια, προς την Άλτη.
- Αφιερώματα δωρικών πόλεων, κυρίως πλούσιων αποικιών.
- Χωρίς συγκεκριμένο αρχιτεκτονικό σχέδιο.

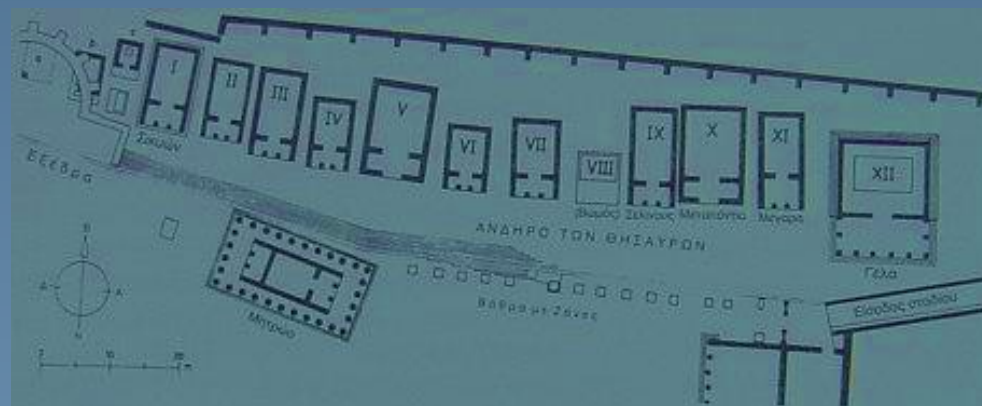



# Ο Θησαυρός των Μεγαρέων

- Χρονολόγηση: τέλη 6ου αι. π.Χ.
- Δωρική επιμελημένη πρόσοψη, ατελής ράβδωση πίσω όψης κιόνων, απουσία προμόχθων και τριγλύφων από τις μακρές πλευρές.
- Διακόσμηση: νότιο αέτωμα (Γιγαντομαχία)

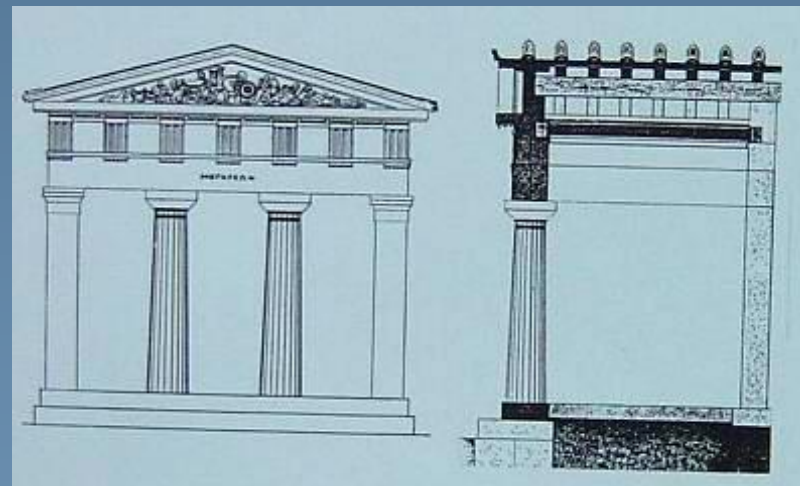





# Δελφοί – Ιερό του Απόλλωνα

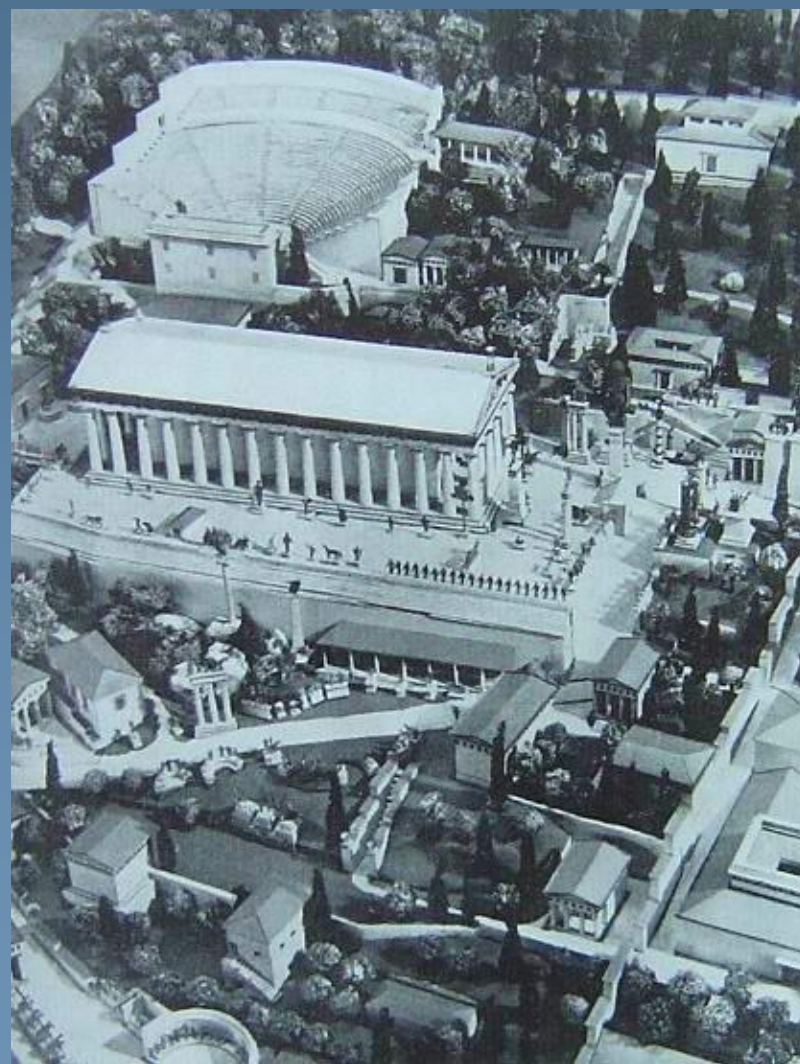
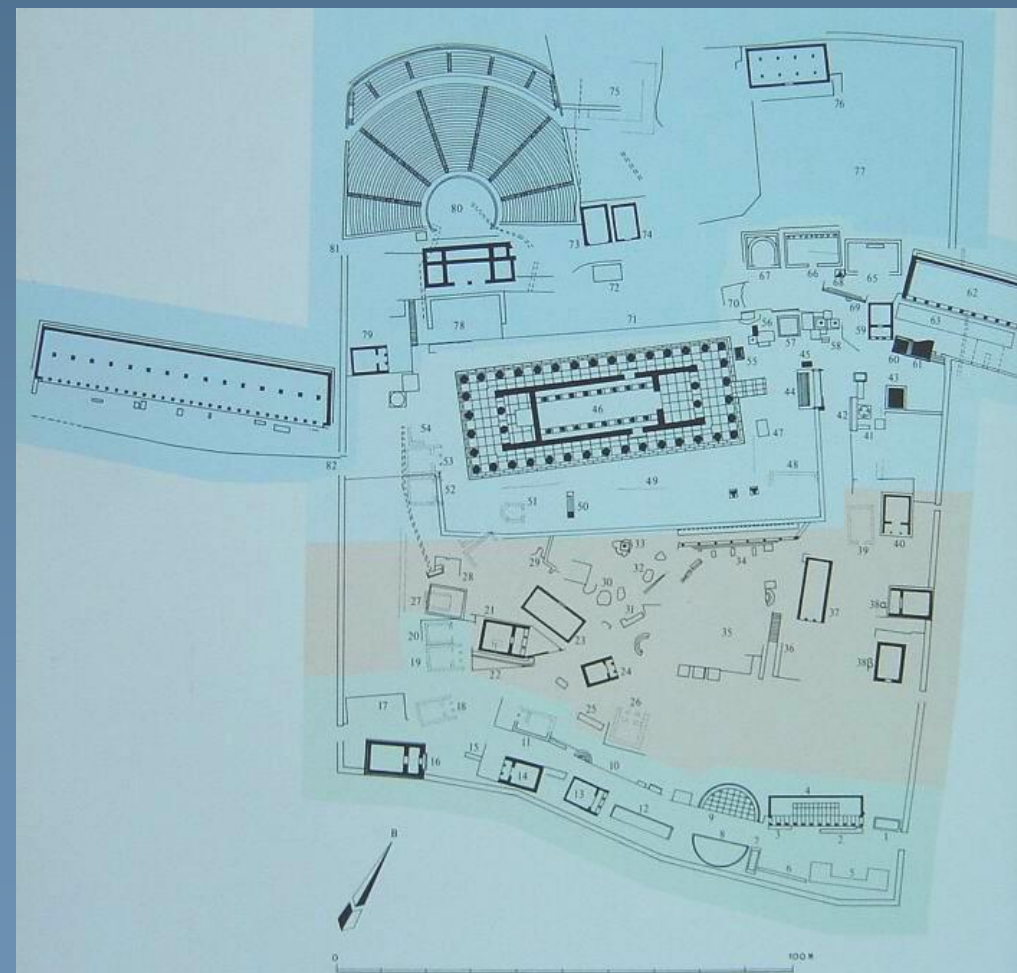



# Ο Θησαυρός των Αθηναίων

- Θέση: στη στροφή της ιεράς οδού.
- Μαρμάρινος ναΐσκος «εν παραστάσι» (6,62x9,69 μ.) σε πώρινη θεμελίωση.
- Χρονολόγηση: τέλη 6ου αι. π.Χ.

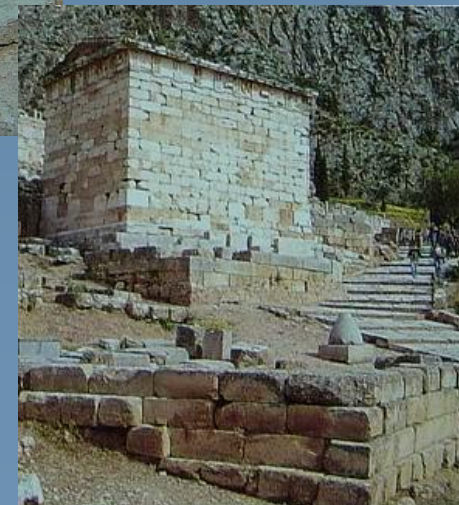
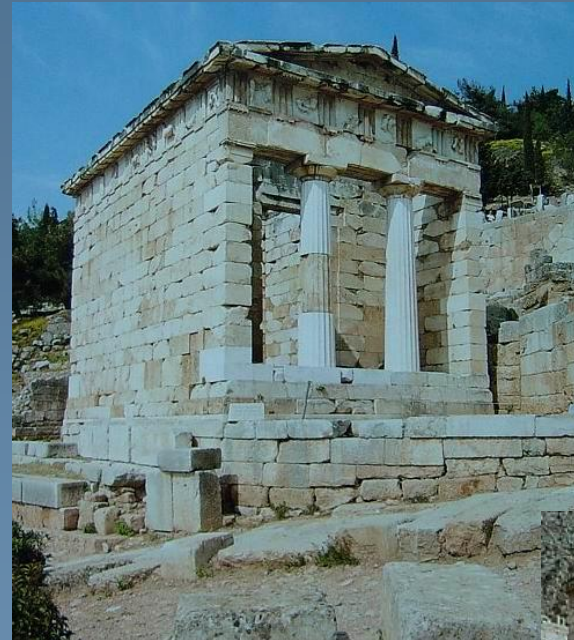



# ΣΤΟΕΣ

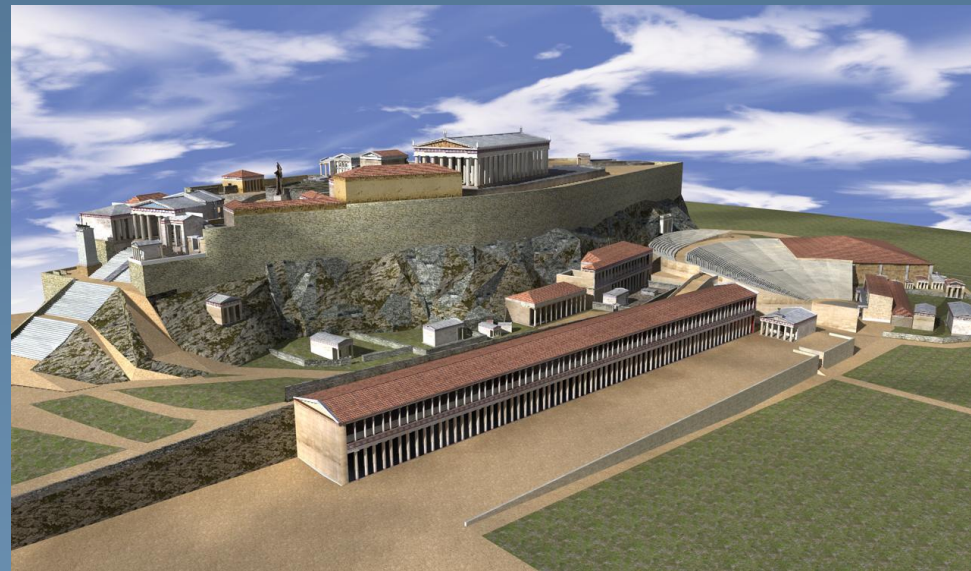



# Στοά των Αθηναίων στους Δελφούς (500-485 π.Χ.)

- **Χρήση:** στέγαζε αναθήματα των Αθηναίων.
- **Τύπος:** παραλληλόγραμμη, πρόσοψη με 8 ιωνικούς κίονες και ξύλινο θριγκό.

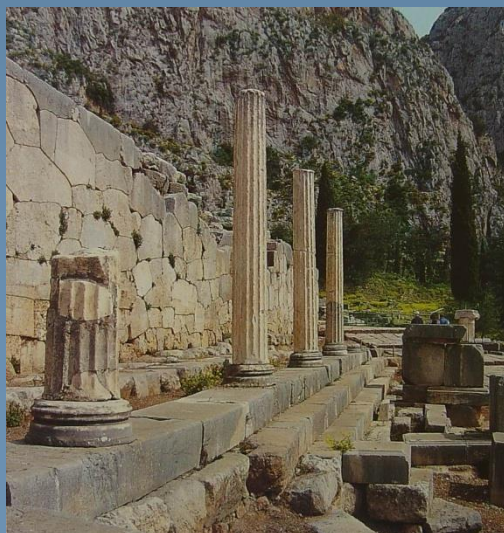
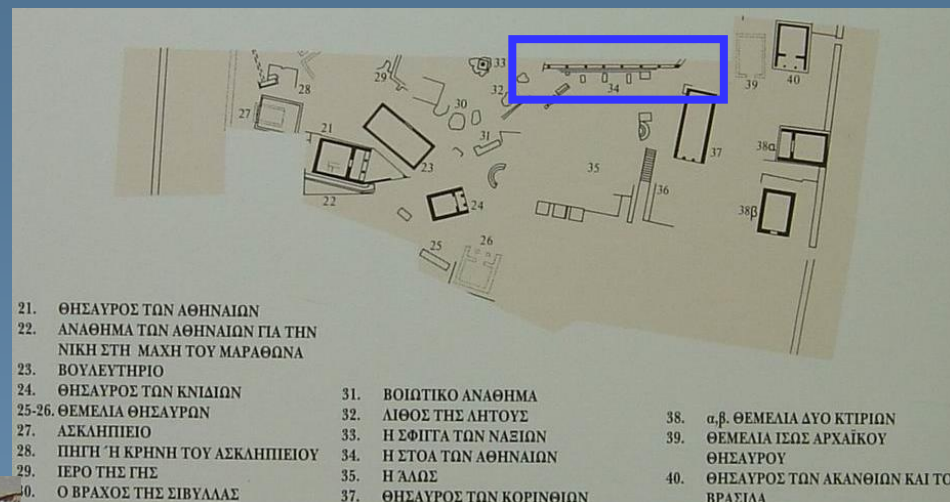



# Η στοά στο ιερό της Άρτεμης στη Βραυρώνα (420 π.Χ.)

- **Χρήση:** διημέρευση των προσκυνητών
- **Τύπος:** σχήματος Π, με ανισομεγέθεις πτέρυγες και δωμάτια στο πίσω μέρος της δυτικής.

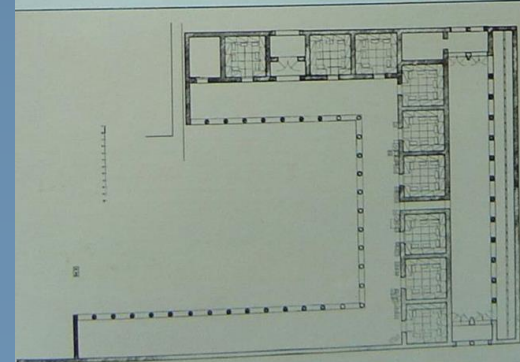
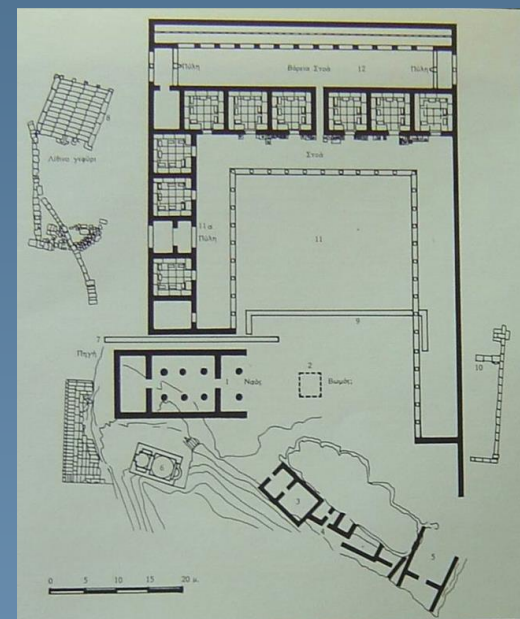



# Η στοά στο ιερό της Άρτεμης στη Βραυρώνα

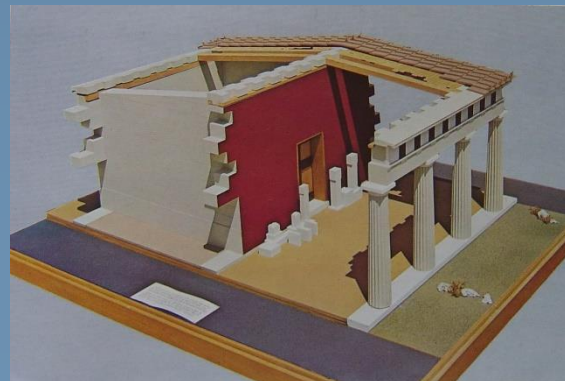
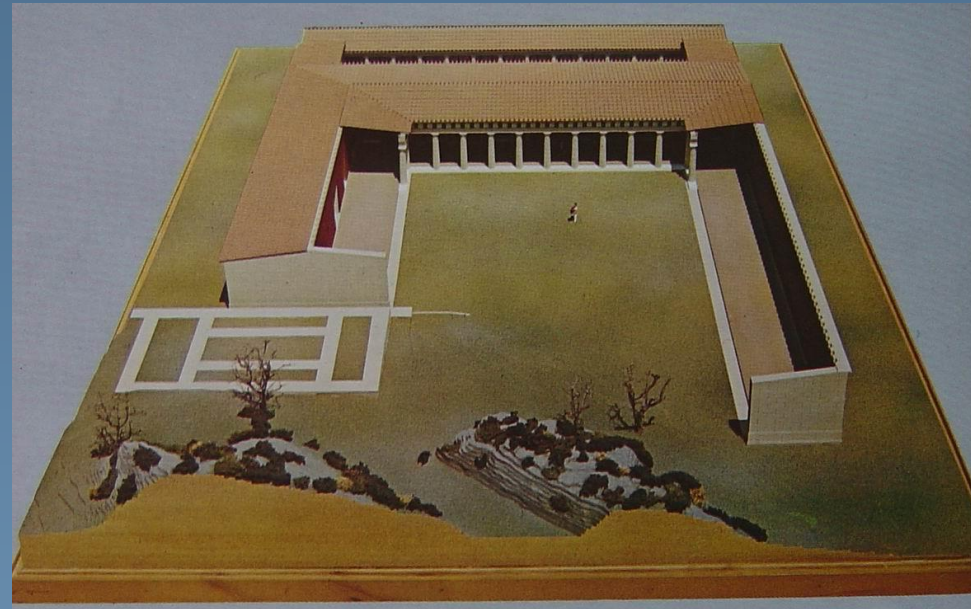



# ΞΕΝΩΝΕΣ

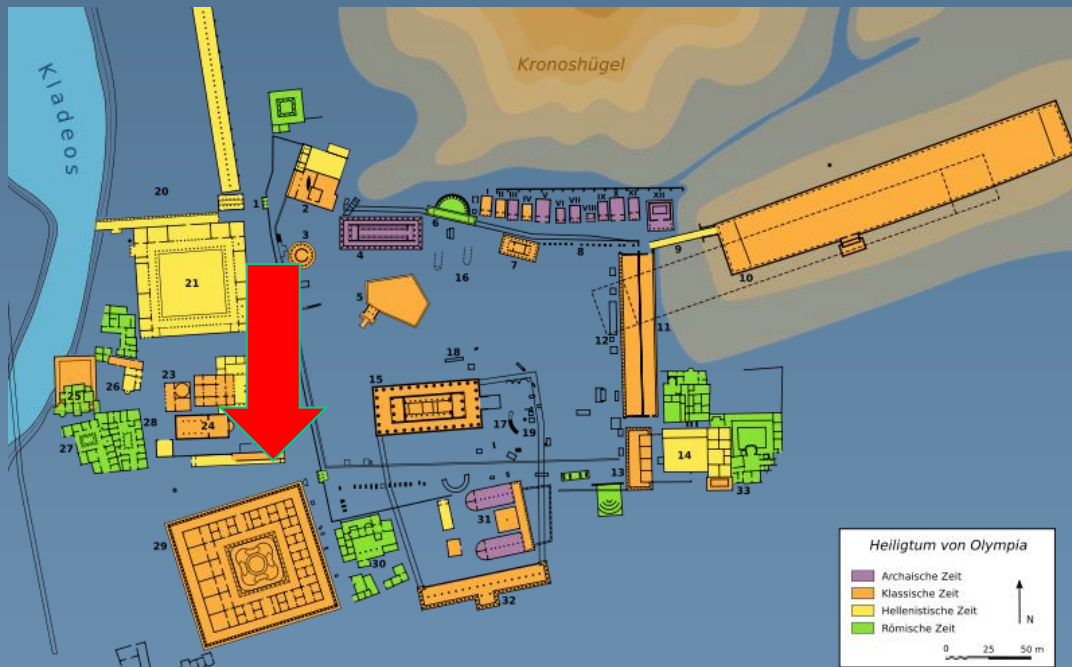



# ΤΟ ΛΕΩΝΙΔΑΙΟ ΣΤΗΝ ΟΛΥΜΠΙΑ

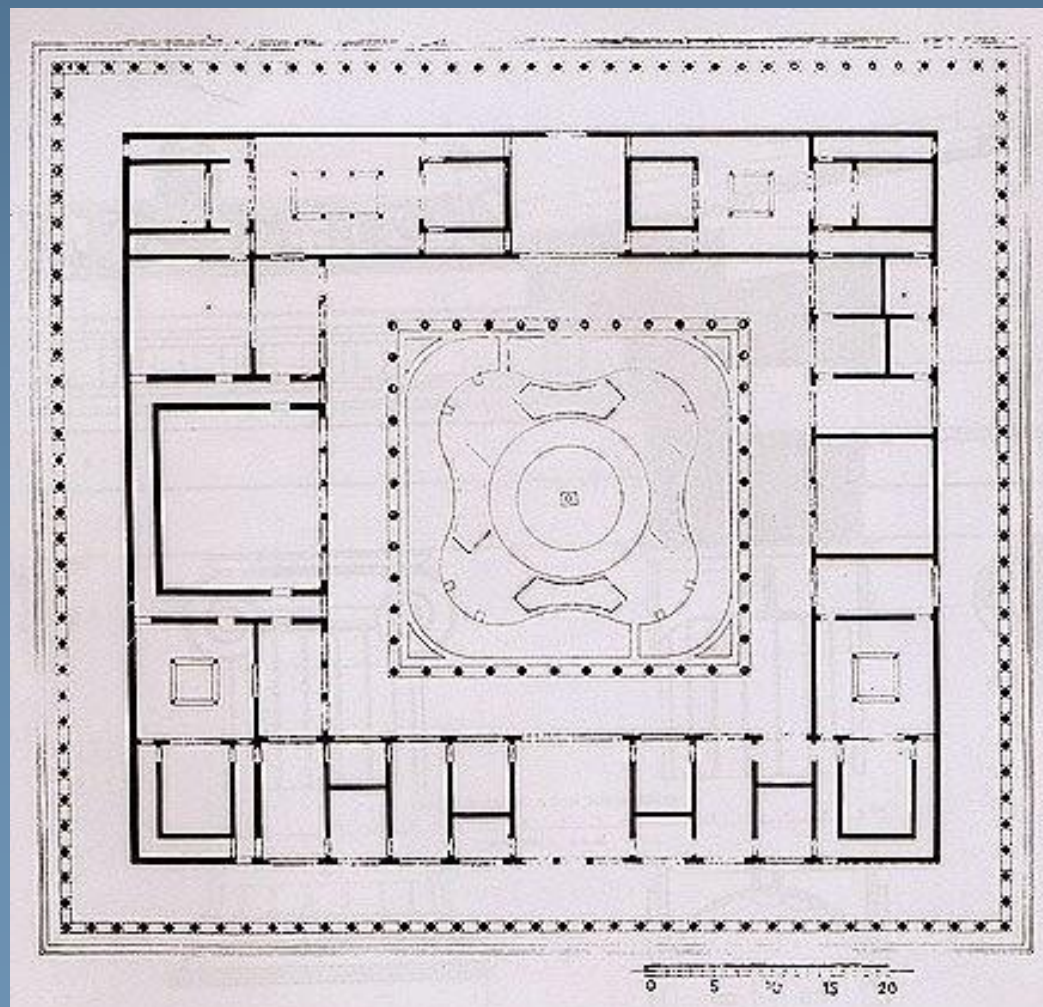





# ΤΡΑΠΕΖΑΡΙΕΣ/ΕΣΤΙΑΤΟΡΙΑ

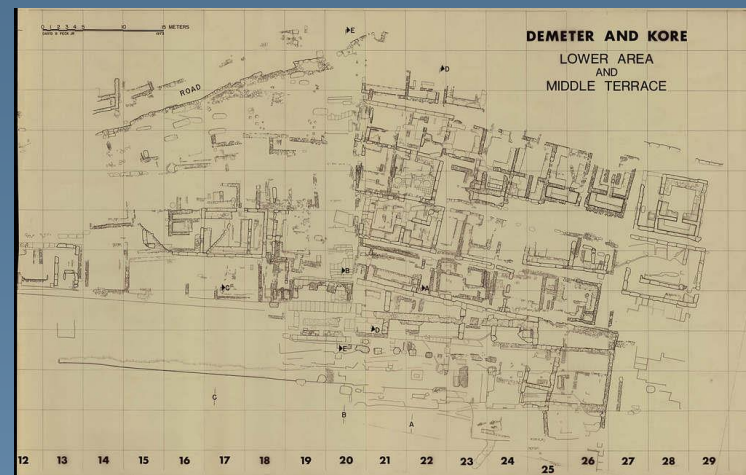



# ΓΥΜΝΑΣΙΑ-ΠΑΛΑΙΣΤΡΕΣ-ΣΤΑΔΙΑ





# Γυμνάσιο

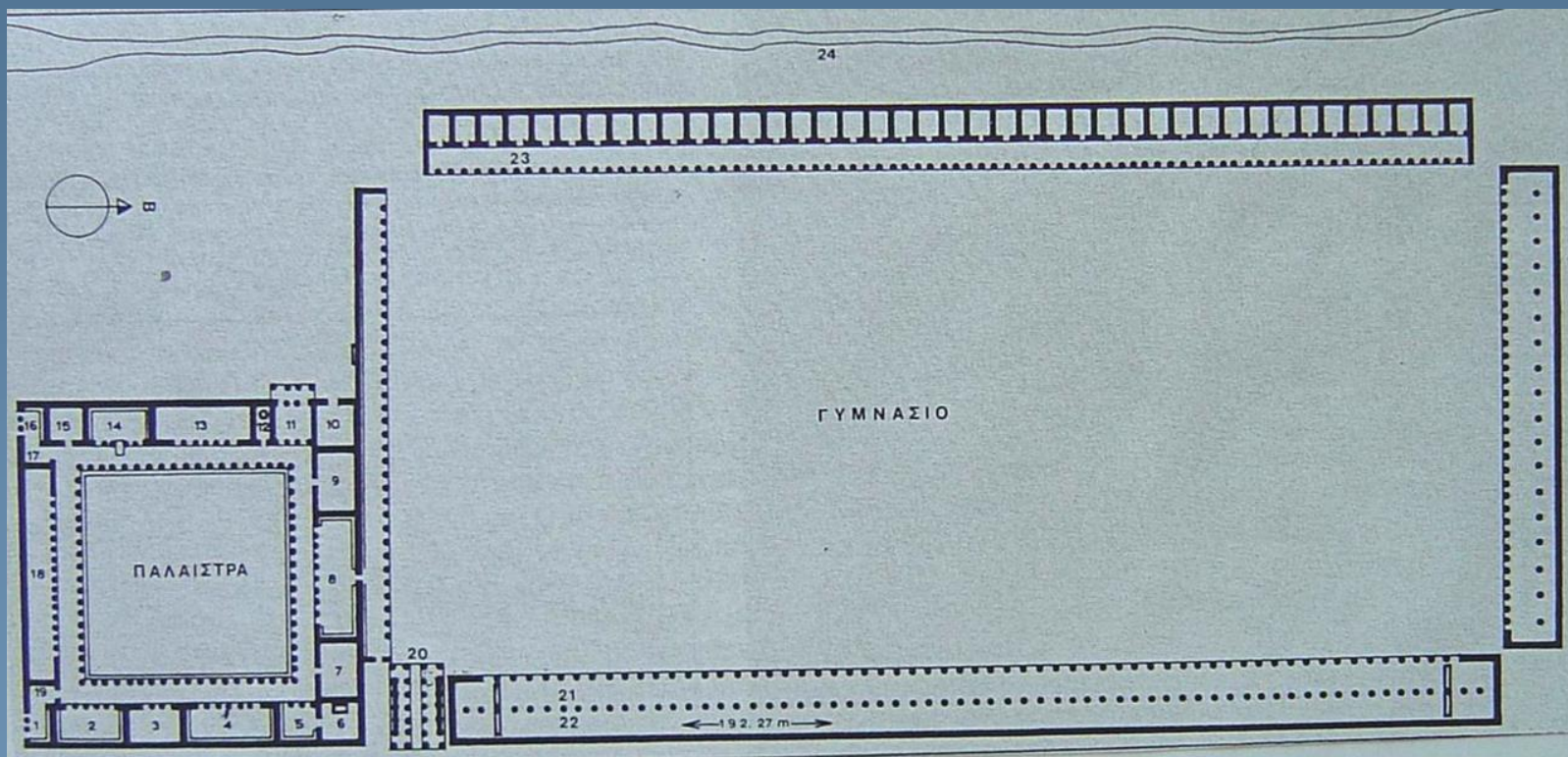



# Το Γυμνάσιο των Δελφών

- μακρά δωρική στοά (160 μ.)
- ανοικτός στίβος
- λουτρό με κυκλική ανοικτή δεξαμενή (πισίνα).

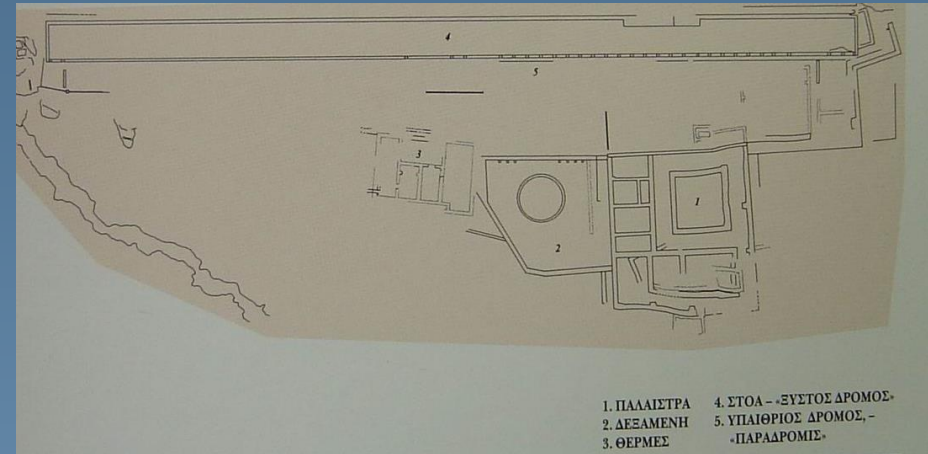



# Παλαίστρα

- Μεγάλων διαστάσεων τετράγωνη υπαίθρια αυλή πλαισιωμένη από στοές και διαμερίσματα διαφόρων χρήσεων στο βάθος.

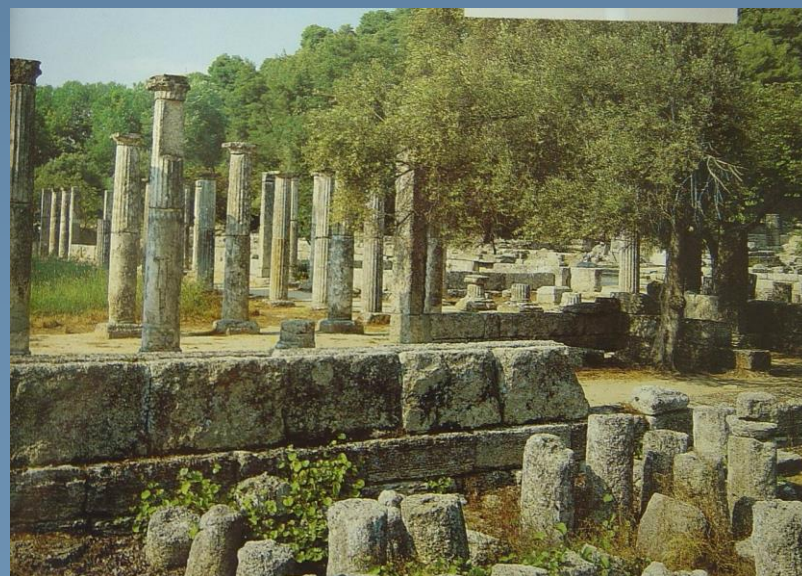
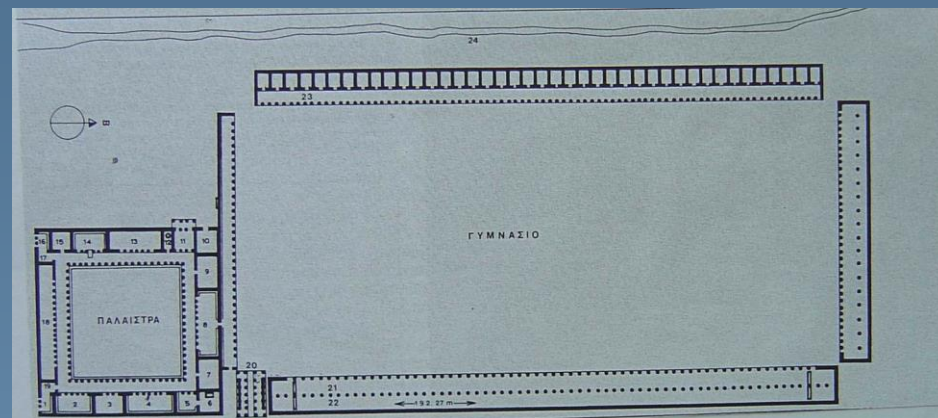



# Η παλαίστρα της Ολυμπίας

- **Θέση:** έξω από τον περίβολο του ιερού, δυτικά από το Ηραίο και το Φιλίππειο.
- Τετράγωνο οικοδόμημα πλαισιωμένο από δωρικές στοές και το εφηβείο στη βόρεια πλευρά.

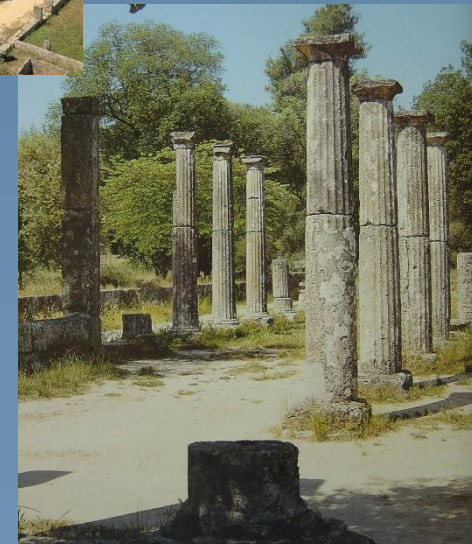
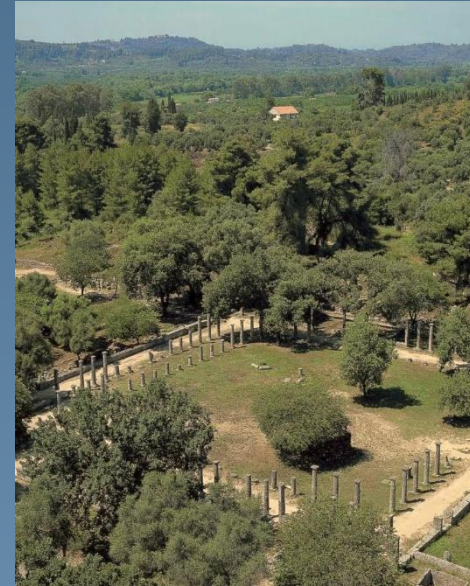



# Στλεγγίδες και μυροδοχεία





## Στάδια

- Ισοπεδωμένος στίβος, μήκους ενός σταδίου (196 μ.), ορθογώνιος ή με ημικυκλική απόληξη, και με πλευρικά πρανή για τους θεατές των αγώνων.
- Θέση κριτών και επισήμων: στη μέση των μακρών πλευρών.







# Το στάδιο της Ολυμπίας





# Το στάδιο της Ολυμπίας

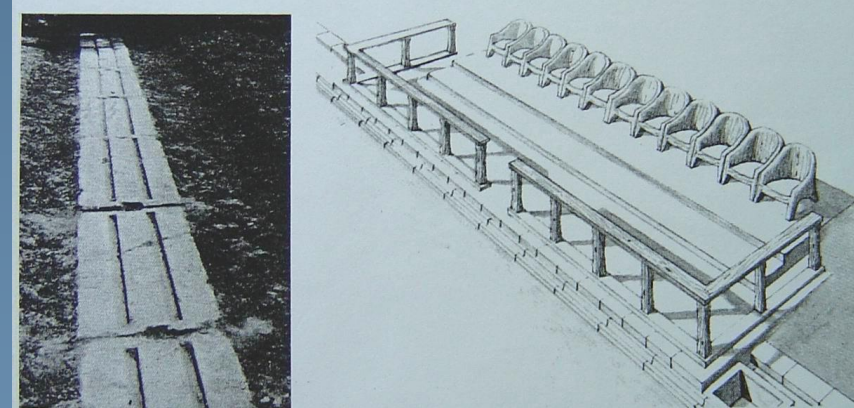
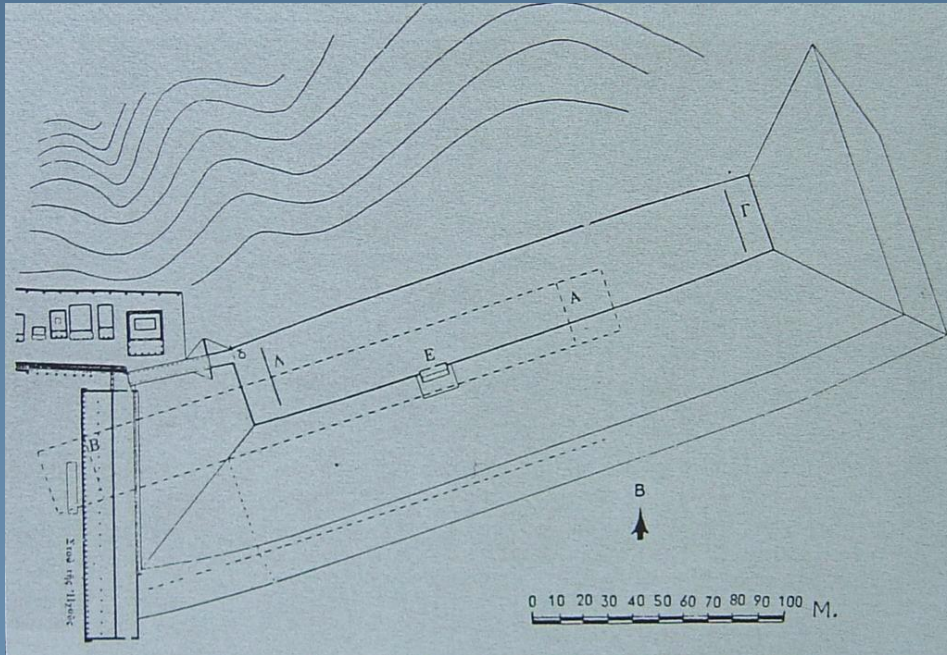



# Στάδιο Ισθμίας

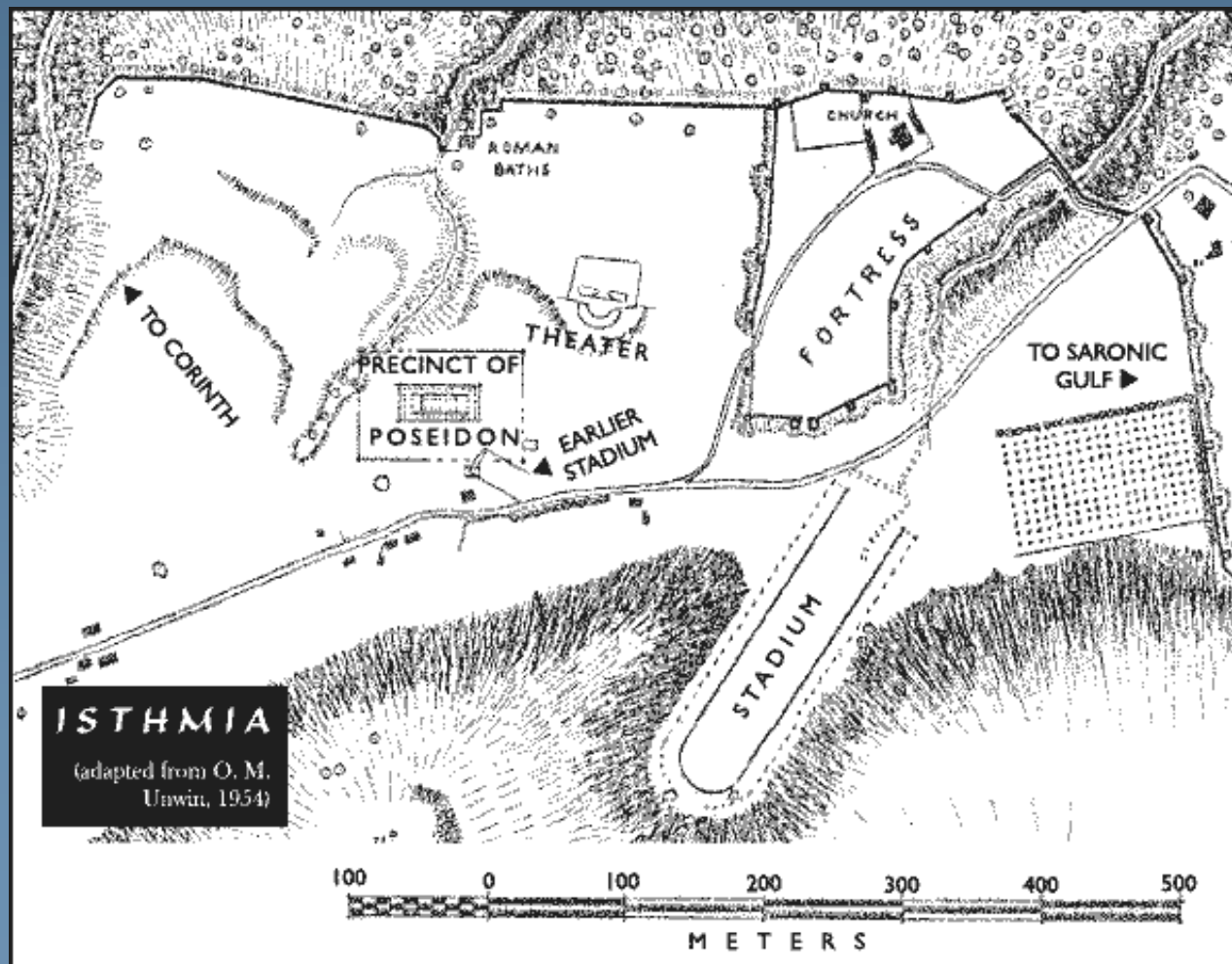



# ΥΣΠΛΗΞ: Σύστημα άφησης δρομέων





## Το στάδιο των Δελφών

- Θέση: βόρεια του περιβόλου του ιερού, σε έδαφος με ισχυρή κλίση.

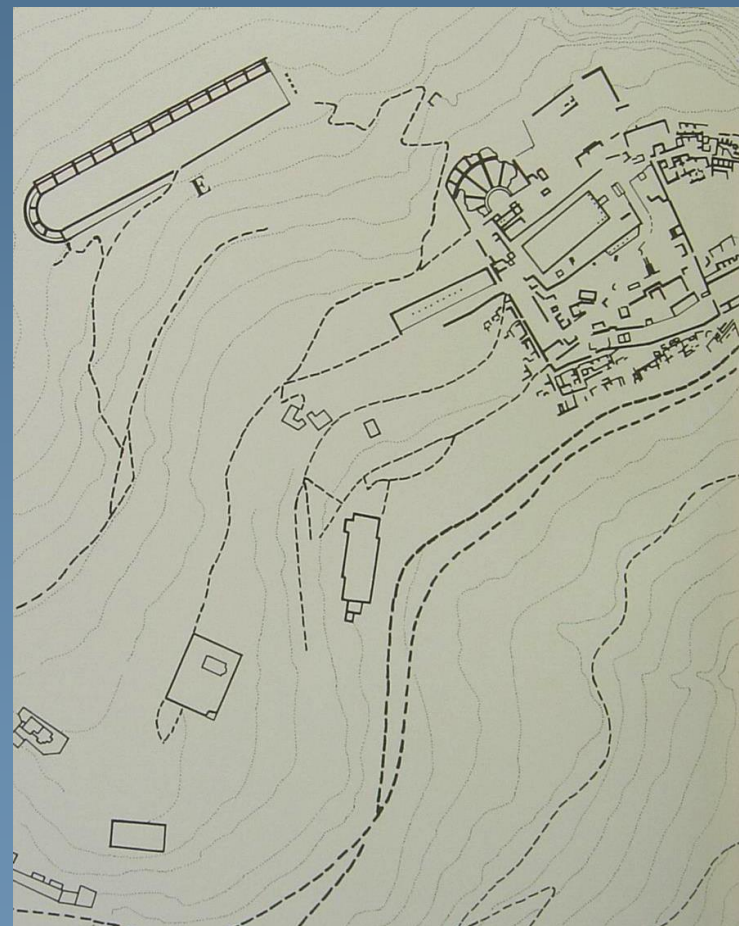



# Θέατρα

- Ορχήστρα
- Θυμέλη
- Κοίλο
- Πάροδοι
- Σκηνή
- Προσκήνιο

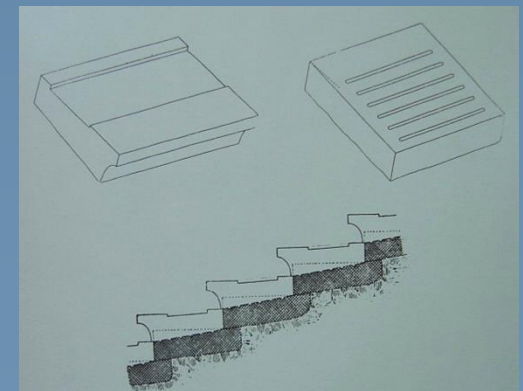
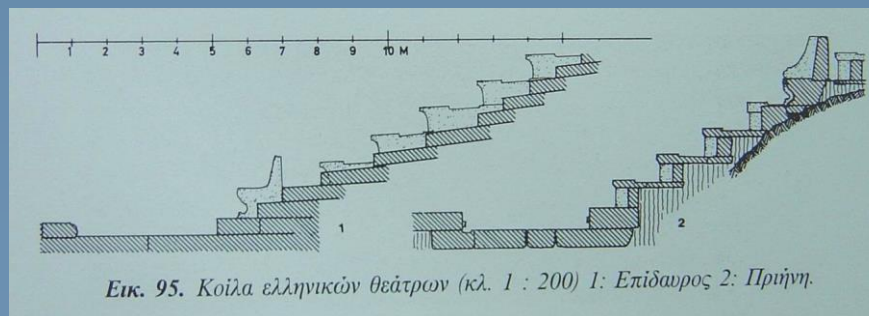
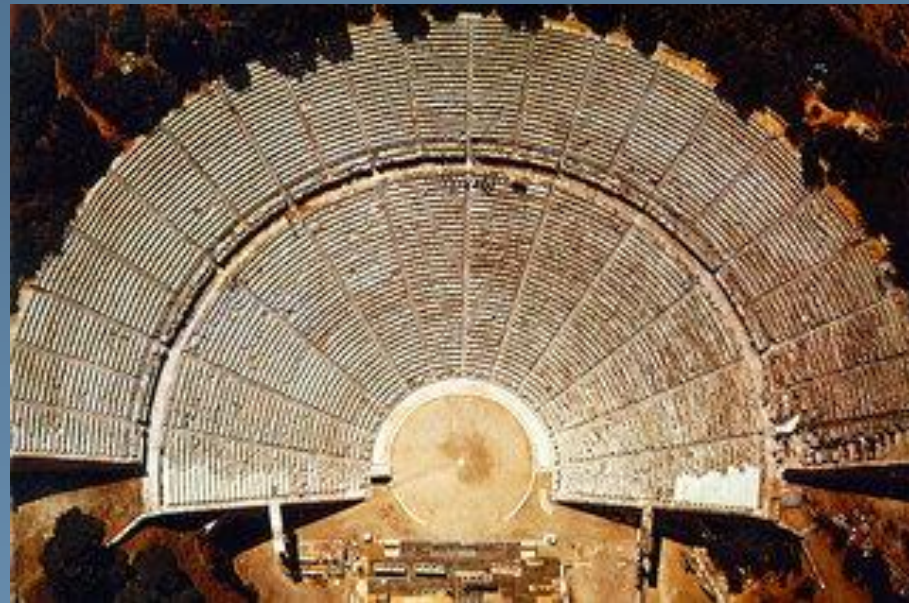



# Αθήνα – Νότια Κλιτύ Ακρόπολης

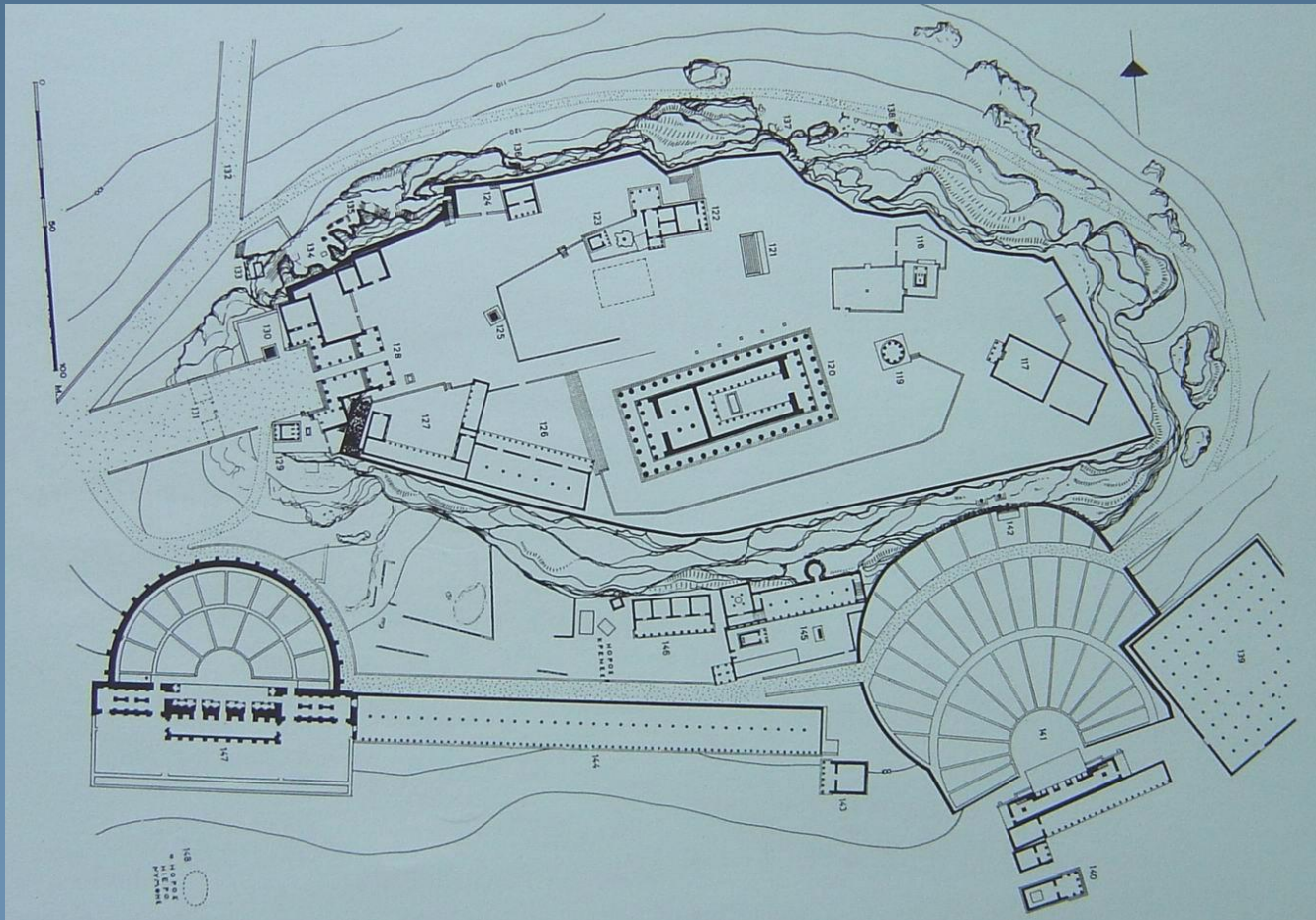



# Το θέατρο του Διονύσου στην Αθήνα

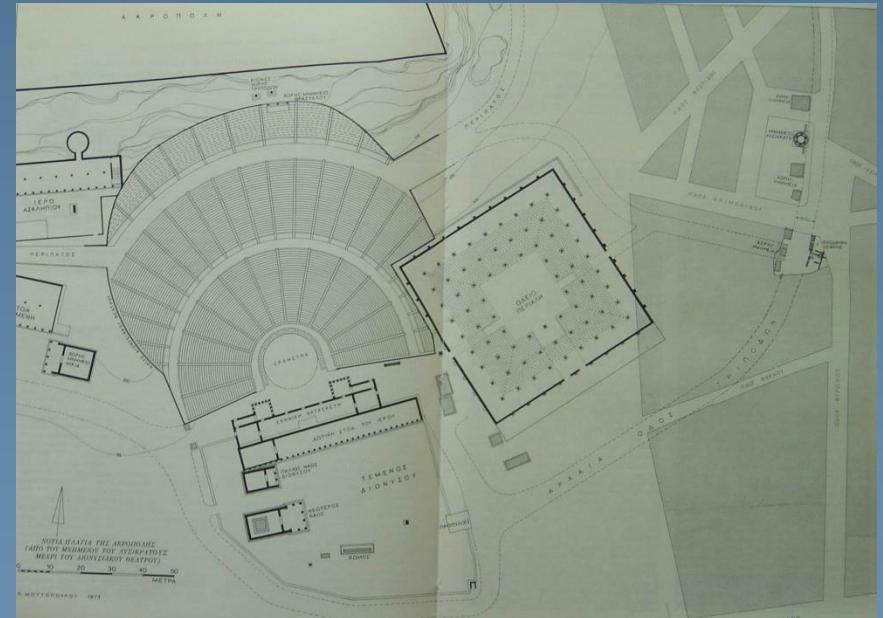
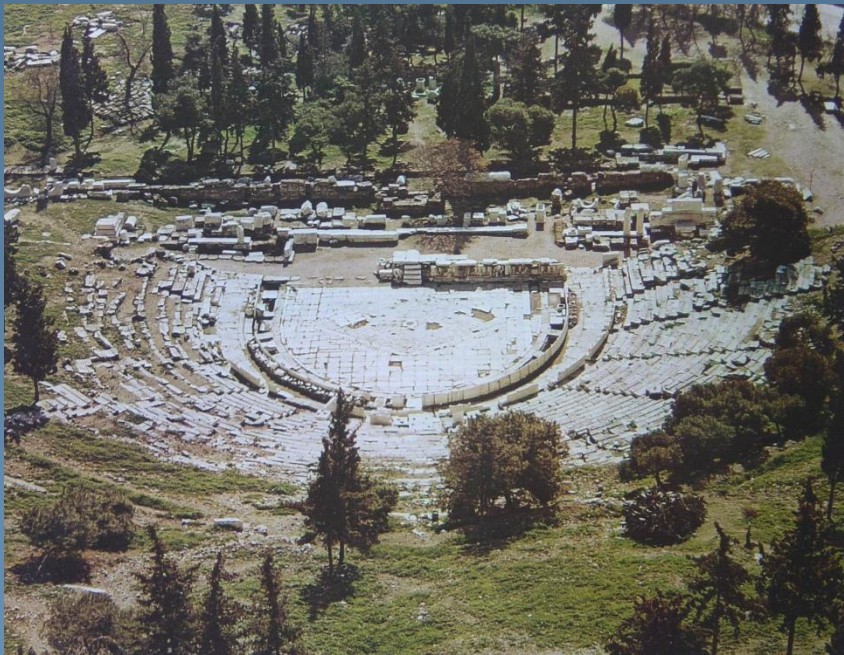





# Το θέατρο του Διονύσου (τέλος 6ου αι. π.Χ.)

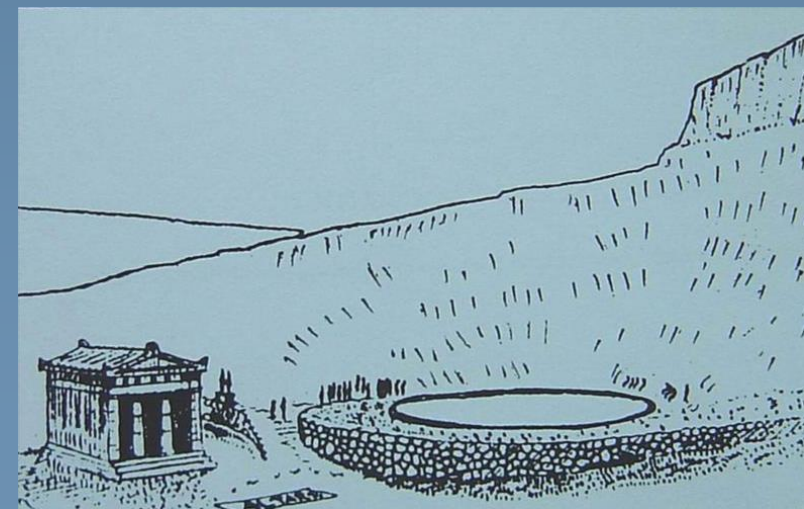
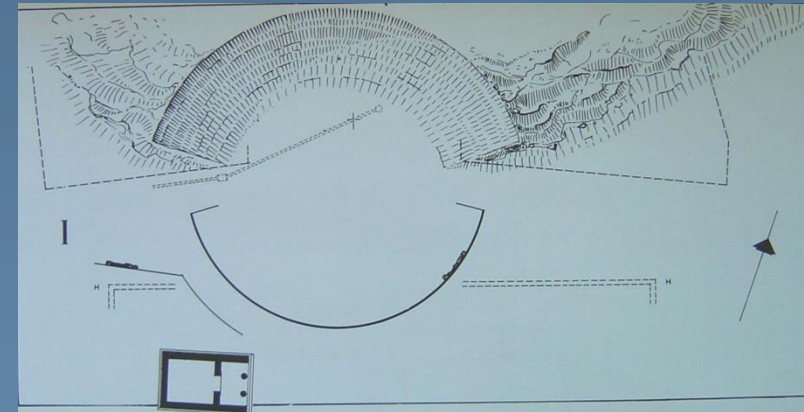



# Το θέατρο του Διονύσου (5ος αι. π.Χ.)

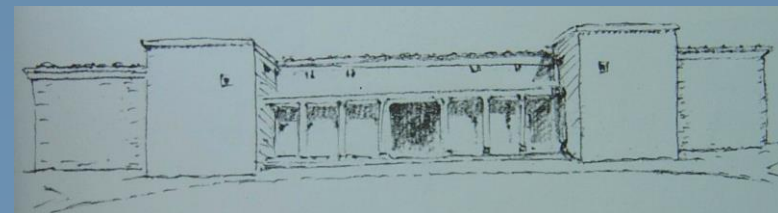
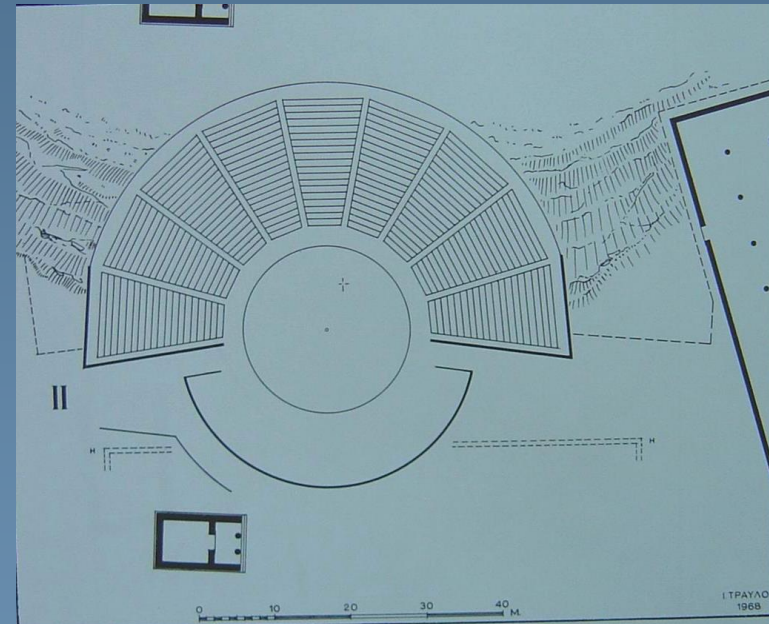



# Το θέατρο του Διονύσου (4ος αι. π.Χ.)

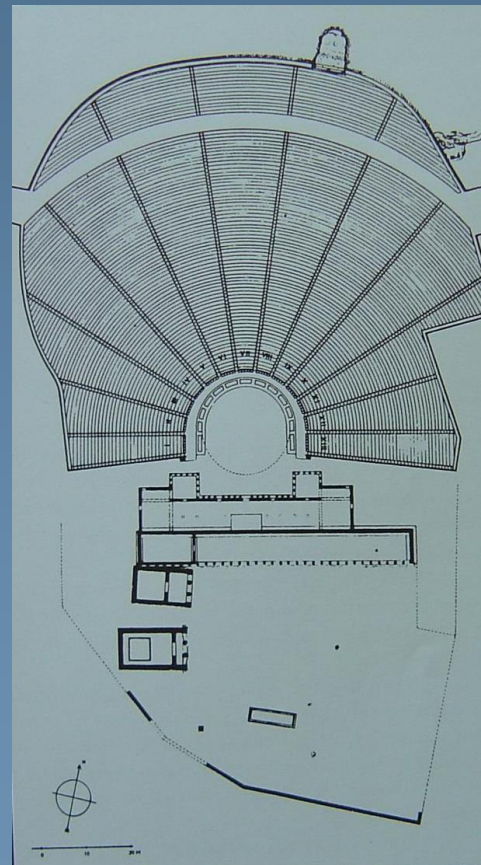
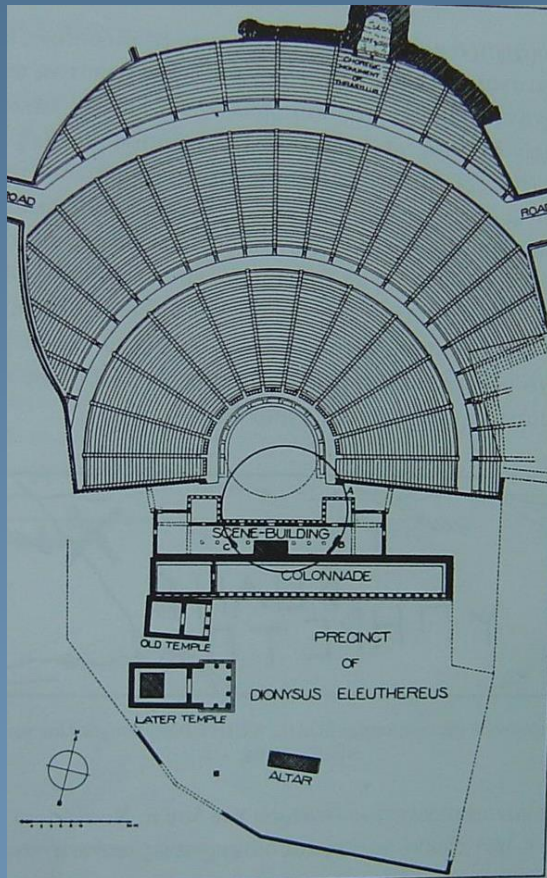



# Το θέατρο του Διονύσου

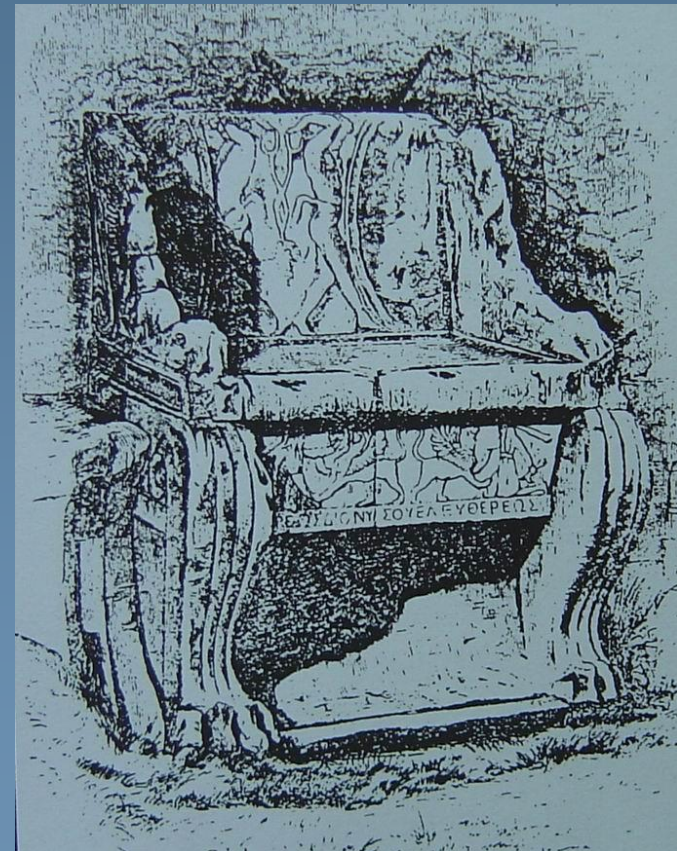



# Χάρτης Αργολίδας

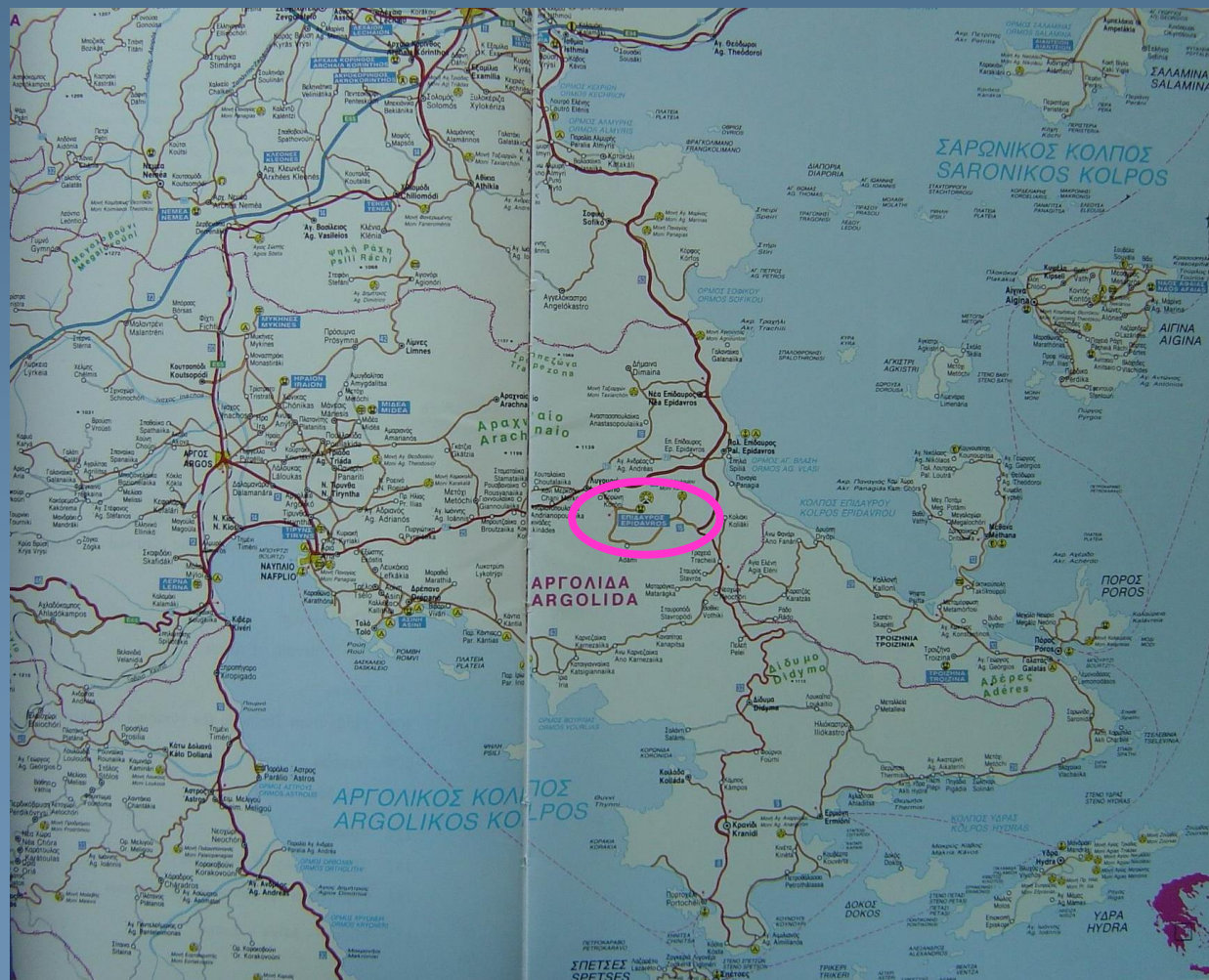



# Το θέατρο της Επιδαύρου

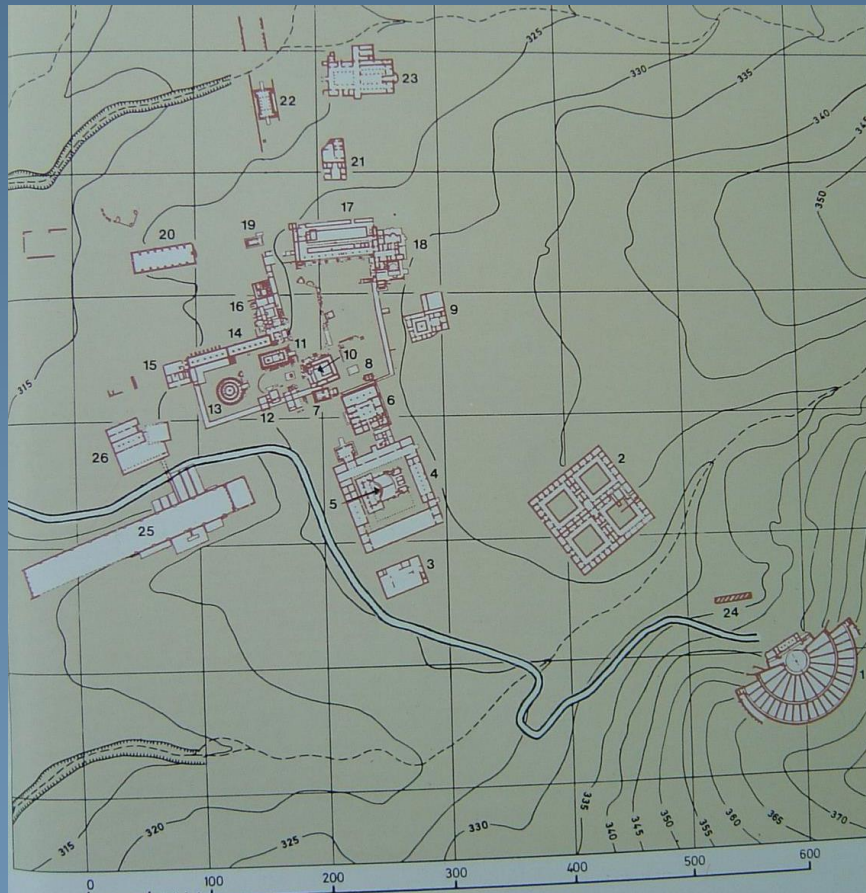



# Το Θέατρο της Επιδαύρου

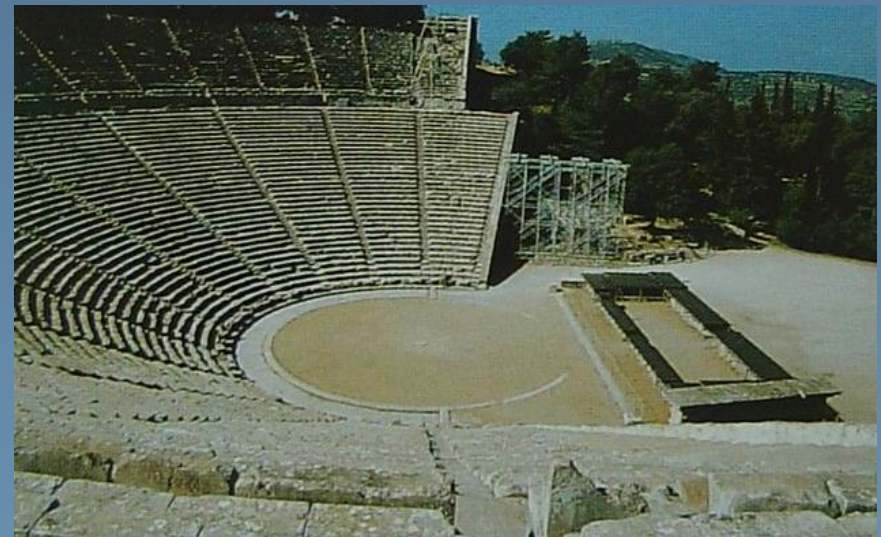
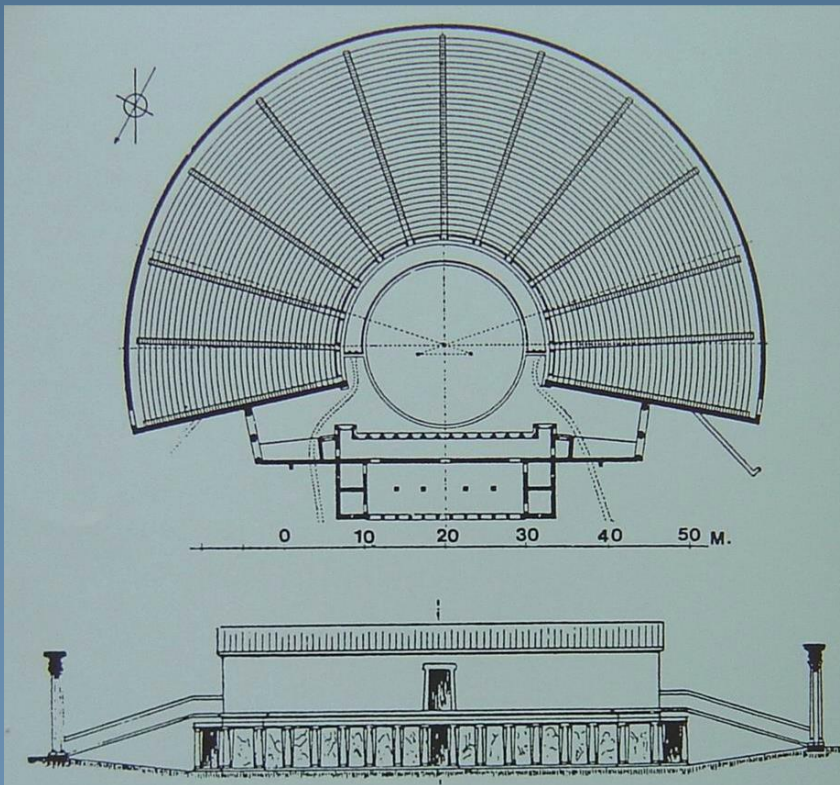



# Το Θέατρο της Επιδαύρου

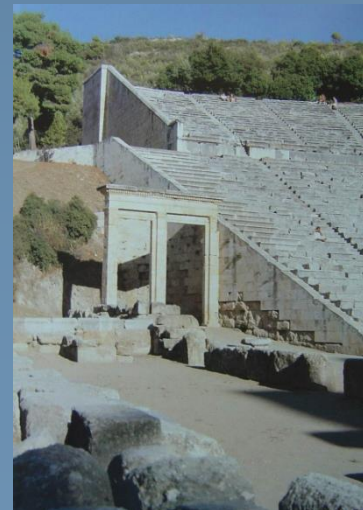
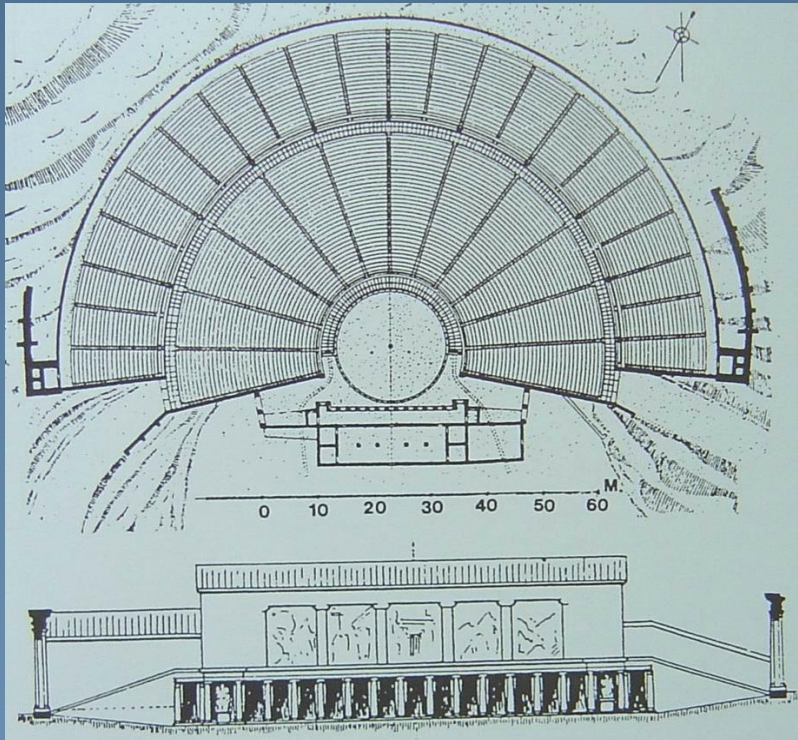





# Κρήνες

Κρήνη στο  
Ασκληπιείο της  
Επιδαύρου

